

Ultimate Plus™

6po, 7po, 8po

CHEMINÉE isolée préfabriquée
TYPE HT

INSTRUCTIONS

D'INSTALLATION

ET DE

FONCTIONNEMENT

AVERTISSEMENT

LA CAUSE D'INCENDIE LA PLUS FRÉQUENTE RELIÉE AUX CHEMINÉES EST DUE AU NON-RESPECT DES DÉGAGEMENTS NÉCESSAIRES (ESPACES D'AIR) AUX MATÉRIAUX COMBUSTIBLES.

IL EST EXTRÊMEMENT IMPORTANT QUE LA CHEMINÉE SOIT INSTALLÉE UNIQUEMENT CONFORMÉMENT AUX INSTRUCTIONS SUIVANTES.

TABLE DES MATIÈRES

ÉTIQUETTES DE CERTIFICATION	2
RECOMMANDATIONS & APPLICATIONS	3-4
MAINTENANCE	5-6
1. REMARQUES D'INSTALLATION GÉNÉRALE	7-10
2. INSTALLATION INTÉRIEURE DIRECTE - UN ÉTAGE	11-12
3. INSTALLATION INTÉRIEURE - PLUSIEURS ÉTAGES	13-15
4. INSTALLATION - PLAFOND CATHÉDRAL	16-18
5. DÉVIATION, LONGUEUR RÉGLABLE	19-23
6. ASSEMBLAGE DU COLLET UNIVERSEL	24-25
7. INSTALLATION EXTÉRIEURE	26-30
8. INSTALLATION INTÉRIEURE - FOURNAISE/CHAUFFE-EAU	31-32
9. COMPOSANTES SPÉCIALISÉES	33-35
10 PIÈCES DE REMPLACEMENT	36-37
GARANTIE ET INFORMATION D'INSTALLATIONS	38

Ces instructions doivent être suivies dans tous les détails. Le non-respect de cette exigence peut résulter en une installation dangereuse.

Lisez et gardez ces instructions dans un endroit sécuritaire pour référence future.



CERTIFIÉ
ETL # #: - 4002244
- 5028194

Intertek

Testé / Certifié
aux normes:
UL103 TYPE HT
CAN / ULC-629
CAN / ULC-604



Selkirk Corporation
4460 44th Street S.E., Suite F
Grand Rapids, MI 49512
Toll Free: 1.800.992.VENT (8368)
info@selkirkcorp.com
www.selkirkcorp.com



Selkirk Canada Inc
P.O. Box 526, Depot 1,
Hamilton, ON L8L 7X6
Toll Free: 1.888.SELKIRK (735.5475)
cscanada@selkirkcorp.com
www.selkirkcorp.ca





Hart and Cooley LLC
4460 44th Street S.E., Suite F
Grand Rapids, MI 49512
Toll Free: 1.800.423.4270
info@hartandcooley.com
www.amerivent.com



SPÉCIMEN D'ÉTIQUETTE ET DE MISE EN GARDE ETCS277

(UP)

CERTIFIED TO / CERTIFIÉ UL-103 TYPE HT, CAN/ULC 629, CAN/ULC 604		 Intertek 4002244
FACTORY-BUILT CHIMNEY REFER TO INTERTEK'S DIRECTORY OF BUILDING PRODUCTS (https://bpdirectory.intertek.com) FOR DETAILED INFORMATION. MINIMUM CLEARANCE TO COMBUSTIBLES: 2 IN. (50mm) AIR SPACE TO COMBUSTIBLE MATERIALS AND BUILDING INSULATION OR AS ESTABLISHED BY FACTORY FURNISHED FIRESTOP SPACERS AND SUPPORT ASSEMBLY. SUITABLE FOR INTERIOR OR EXTERIOR INSTALLATION THIS CHIMNEY IS TO BE INSTALLED IN ACCORDANCE WITH MANUFACTURER'S INSTALLATION INSTRUCTIONS. CANADIAN APPLICATION: - CERTIFIED TO CAN/ULC 629 FOR CONNECTION TO SOLID, LIQUID OR GAS FIRED APPLIANCES NORMALLY PRODUCING FLUE GASES OF 650°C (1200°F) OR LESS. NOTE: ON WOODCOAL BURNING APPLIANCE APPLICATION, PREMIUM SHIELDS ARE REQUIRED AROUND THE CHIMNEY FOR COMPLETELY ENCLOSED APPLICATION EXCEPT ON LISTED FACTORY BUILT FIREPLACES WHEN IT IS CERTIFIED WITH IT AND IDENTIFIED AS SUCH ON THE FIREPLACE LABEL. - CERTIFIED TO CAN/ULC 604 FOR CONNECTION TO LIQUID OR GAS FIRED APPLIANCES NORMALLY PRODUCING FLUE GASES OF 540°C (1004°F) OR LESS. USA APPLICATION: - CERTIFIED TO UL 103 TYPE HT RESIDENTIAL TYPE AND BUILDING HEATING APPLIANCE CHIMNEY PART.	CHEMINÉES PRÉFABRIQUÉES SE RÉFÉRER AU RÉPERTOIRE D'INTERTEK (https://bpdirectory.intertek.com) POUR PLUS D'INFORMATION. ESPACE LIBRE MINIMAL AUX MATÉRIELS COMBUSTIBLES ET À L'ISOLATION DE LA BÂTIMENT OU TEL QU'ÉTABLI PAR LES COUPE-FEU ET SUPPORTS FOURNIS PAR LE FABRICANT. CONVIENT À UNE UTILISATION À L'EXTÉRIEUR OU À L'INTÉRIEUR CETTE CHEMINÉE DOIT ÊTRE INSTALLÉE CONFORMÉMENT AUX MANUEL D'INSTALLATION DE DU FABRICANT. APPLICATION CANADIENNE: - CERTIFIÉ CAN/ULC 629 POUR RACCORDEMENT AUX APPAREILS UTILISANT DES COMBUSTIBLES SOLIDES, LIQUIDES OU GAZEUX DÉGAGEANT NORMALEMENT 650°C (1200°F) OU MOINS. NOTE: LE RACCORDEMENT SUR UN APPAREIL À COMBUSTIBLES SOLIDES REQUIERT L'UTILISATION DES COMPOSANTES COUPE RADIATION PREMIUM AUTOUR DE LA CHEMINÉE SI LA CHEMINÉE EST COMPLÈTEMENT ENCLOSENÉE, SAUF DANS LE CAS D'UN FOYER PRÉFABRIQUÉ HOMOLOGUÉ AVEC CE CONDUIT ET IDENTIFIÉ COMME TEL SUR SON ÉTIQUETTE D'HOMOLOGATION. - CERTIFIÉ CAN/ULC 604 POUR RACCORDEMENT AUX APPAREILS UTILISANT DES COMBUSTIBLES LIQUIDES OU GAZEUX DÉGAGEANT NORMALEMENT 540°C (1004°F) OU MOINS. APPLICATION AMÉRICAINE: - CERTIFIÉ UL 103 TYPE HT PIÈCE DE CHEMINÉE POUR APPAREIL DE CHAUFFAGE RÉSIDENTIEL ET COMMERCIAL.	
MODEL - UP (6", 7", 8") - MODÈLE		
ENGLISH DESCRIPTION xxxxxxxxxxxxxxxx FRENCH DESCRIPTION xxxxxxxxxxxxxxxx PRODUCT CODE XXXXXX smart code xxxxxxxx		
SELKIRK CORPORATION CANADA INC.	HART & COOLEY LLC.	MADE IN / FABRIQUÉ AU CANADA NP380 REV. 02

CERTIFIED TO / CERTIFIÉ UL-103 TYPE HT, CAN/ULC 629, CAN/ULC 604		 Intertek 4002244
ACCESSORIES FACTORY BUILT CHIMNEYS THIS CHIMNEY IS TO BE INSTALLED IN ACCORDANCE WITH MANUFACTURER'S INSTALLATION INSTRUCTIONS. REFER TO INTERTEK'S DIRECTORY OF BUILDING PRODUCTS (https://bpdirectory.intertek.com) FOR DETAILED INFORMATION. NOTE: ON WOODCOAL BURNING APPLIANCE APPLICATION, PREMIUM THIRD SHIELDS ARE REQUIRED AROUND THE CHIMNEY FOR COMPLETELY ENCLOSED APPLICATION EXCEPT ON LISTED FACTORY BUILT FIREPLACES WHEN IT IS CERTIFIED WITH IT AND IDENTIFIED AS SUCH ON THE FIREPLACE LABEL.	ACCESSOIRES CHEMINÉES PRÉFABRIQUÉES CETTE CHEMINÉE DOIT ÊTRE INSTALLÉE CONFORMÉMENT AUX MANUEL D'INSTALLATION DU FABRICANT. SE RÉFÉRER AU RÉPERTOIRE D'INTERTEK (https://bpdirectory.intertek.com) POUR PLUS D'INFORMATION. NOTE: LE RACCORDEMENT SUR UN APPAREIL À COMBUSTIBLES SOLIDES REQUIERT L'UTILISATION DES COMPOSANTES COUPE RADIATION PREMIUM AUTOUR DE LA CHEMINÉE SI ELLE EST COMPLÈTEMENT ENCLOSENÉE, SAUF DANS LE CAS D'UN FOYER PRÉFABRIQUÉ HOMOLOGUÉ AVEC CE CONDUIT ET IDENTIFIÉ SUR L'ÉTIQUETTE D'HOMOLOGATION DU FOYER.	
MODEL - UP (6", 7", 8") - MODÈLE		
ENGLISH DESCRIPTION xxxxxxxxxxxxxxxx FRENCH DESCRIPTION xxxxxxxxxxxxxxxx PRODUCT CODE XXXXXX smart code xxxxxxxx		
SELKIRK CORPORATION CANADA INC. HART & COOLEY	MM/DD/AAAA Work order	MADE IN / FABRIQUÉ AU CANADA NP381 REV. 02

CERTIFIED TO / CERTIFIÉ UL-103 TYPE HT, CAN/ULC 629, CAN/ULC 604		 Intertek 5028194
FACTORY-BUILT CHIMNEYS - CHEMINÉES PRÉFABRIQUÉES		
REFER TO INTERTEK'S DIRECTORY OF BUILDING PRODUCTS (https://bpdirectory.intertek.com) FOR DETAILED INFORMATION. MINIMUM CLEARANCE TO COMBUSTIBLES: 2 IN. (50mm) AIR SPACE TO COMBUSTIBLE MATERIALS AND BUILDING INSULATION OR AS ESTABLISHED BY FACTORY FURNISHED FIRESTOP SPACERS AND SUPPORT ASSEMBLY. SUITABLE FOR INTERIOR OR EXTERIOR INSTALLATION THIS CHIMNEY IS TO BE INSTALLED IN ACCORDANCE WITH SECURITY CHIMNEYS INTL'S INSTALLATION INSTRUCTIONS. CANADIAN APPLICATION: - CERTIFIED TO CAN/ULC 629 FOR CONNECTION TO SOLID, LIQUID OR GAS FIRED APPLIANCES NORMALLY PRODUCING FLUE GASES OF 650°C (1200°F) OR LESS. NOTE: ON WOODCOAL BURNING APPLIANCE INSTALLATION, PREMIUM SHIELDS ARE REQUIRED AROUND THE CHIMNEY FOR INTERIOR COMPLETELY ENCLOSED INSTALLATION EXCEPT ON LISTED FACTORY BUILT FIREPLACES WHEN IT IS CERTIFIED WITH IT AND IDENTIFIED AS SUCH ON THE FIREPLACE LABEL. - CERTIFIED TO CAN/ULC 604 FOR CONNECTION TO LIQUID OR GAS FIRED APPLIANCES NORMALLY PRODUCING FLUE GASES OF 540°C (1004°F) OR LESS. USA APPLICATION: - CERTIFIED TO UL 103 TYPE HT RESIDENTIAL TYPE AND BUILDING HEATING APPLIANCE CHIMNEY PART.	SE RÉFÉRER AU RÉPERTOIRE D'INTERTEK (https://bpdirectory.intertek.com) POUR PLUS D'INFORMATION. ESPACE LIBRE MINIMAL AUX MATÉRIELS COMBUSTIBLES ET À L'ISOLATION DE LA BÂTIMENT OU TEL QU'ÉTABLI PAR LES COUPE-FEU ET SUPPORTS FOURNIS PAR LE FABRICANT. CONVIENT À UNE UTILISATION À L'EXTÉRIEUR OU À L'INTÉRIEUR CETTE CHEMINÉE DOIT ÊTRE INSTALLÉE CONFORMÉMENT AUX MANUEL D'INSTALLATION DE CHEMINÉES SÉCURITÉ INTL. APPLICATION CANADIENNE: - CERTIFIÉ CAN/ULC 629 POUR RACCORDEMENT AUX APPAREILS UTILISANT DES COMBUSTIBLES SOLIDES, LIQUIDES OU GAZEUX DÉGAGEANT NORMALEMENT 650°C (1200°F) OU MOINS. NOTE: LE RACCORDEMENT SUR UN APPAREIL À COMBUSTIBLES SOLIDES REQUIERT L'UTILISATION DES COMPOSANTES COUPE RADIATION PREMIUM AUTOUR DE LA CHEMINÉE SI ELLE EST COMPLÈTEMENT ENCLOSENÉE, SAUF DANS LE CAS D'UN FOYER PRÉFABRIQUÉ HOMOLOGUÉ AVEC CE CONDUIT ET IDENTIFIÉ SUR L'ÉTIQUETTE D'HOMOLOGATION DU FOYER. - CERTIFIÉ CAN/ULC 604 POUR RACCORDEMENT AUX APPAREILS UTILISANT DES COMBUSTIBLES LIQUIDES OU GAZEUX DÉGAGEANT NORMALEMENT 540°C (1004°F) OU MOINS. APPLICATION AMÉRICAINE: - CERTIFIÉ UL 103 TYPE HT PIÈCE DE CHEMINÉE POUR APPAREIL DE CHAUFFAGE RÉSIDENTIEL ET COMMERCIAL.	
MODEL - UP (6", 7", 8") - MODÈLE		
ENGLISH DESCRIPTION xxxxxxxxxxxxxxxx FRENCH DESCRIPTION xxxxxxxxxxxxxxxx PRODUCT CODE XXXXXX smart code xxxxxxxx		
SELKIRK CORPORATION GRAND RAPIDS, MI	HART & COOLEY LLC. GRAND RAPIDS, MI	MADE IN / FABRIQUÉ AU MEXICO NP380-1 REV. 01

CERTIFIED TO / CERTIFIÉ UL-103 TYPE HT, CAN/ULC 629, CAN/ULC 604		 Intertek 4002244
ACCESSORIES FACTORY-BUILT CHIMNEYS THIS CHIMNEY IS TO BE INSTALLED IN ACCORDANCE WITH MANUFACTURER'S INSTALLATION INSTRUCTIONS. REFER TO INTERTEK'S DIRECTORY OF BUILDING PRODUCTS (https://bpdirectory.intertek.com) FOR DETAILED INFORMATION. NOTE: ON WOODCOAL BURNING APPLIANCE INSTALLATION, PREMIUM THIRD SHIELDS ARE REQUIRED AROUND THE CHIMNEY FOR INTERIOR COMPLETELY ENCLOSED INSTALLATION EXCEPT ON LISTED FACTORY BUILT FIREPLACES WHEN IT IS CERTIFIED WITH IT AND IDENTIFIED AS SUCH ON THE FIREPLACE LABEL.	ACCESSOIRES CHEMINÉES PRÉFABRIQUÉES CETTE CHEMINÉE DOIT ÊTRE INSTALLÉE CONFORMÉMENT AUX MANUEL D'INSTALLATION DU FABRICANT. SE RÉFÉRER AU RÉPERTOIRE D'INTERTEK (https://bpdirectory.intertek.com) POUR PLUS D'INFORMATION. NOTE: LE RACCORDEMENT SUR UN APPAREIL À COMBUSTIBLES SOLIDES REQUIERT L'UTILISATION DES COMPOSANTES COUPE RADIATION PREMIUM AUTOUR DE LA CHEMINÉE SI LA CHEMINÉE EST COMPLÈTEMENT ENCLOSENÉE, SAUF DANS LE CAS D'UN FOYER PRÉFABRIQUÉ HOMOLOGUÉ AVEC CE CONDUIT ET IDENTIFIÉ COMME TEL SUR SON ÉTIQUETTE D'HOMOLOGATION.	
MODEL - ASHT, DTC, UP: 6", 7", 8" - MODÈLE		
ENGLISH DESCRIPTION xxxxxxxxxxxxxxxx FRENCH DESCRIPTION xxxxxxxxxxxxxxxx PRODUCT CODE XXXXXX smart code xxxxxxxx		
SELKIRK CANADA INC. SELKIRK CORPORATION SECURITY CHIMNEYS INTL.	DURAVENT INC. HART & COOLEY LLC.	MADE IN / FABRIQUÉ AU CANADA NP396 REV.00

CAUTION
WARNING: RISK OF FIRE. DO NOT ENCLOSE THIS SHIELD. REMOVE THIS RADIATION SHIELD BEFORE ENCLOSING THE CHIMNEY IN ATTIC SPACE. MAKE SURE NO HOUSE INSULATION IS IN CONTACT WITH THE CHIMNEY ABOVE THE ATTIC RADIATION SHIELD.
AVERTISSEMENT
ATTENTION: RISQUE D'INCENDIE. NE PAS PLACER CE COUPE-FEU DANS UNE ENCEINTE. RETIRER LE COUPE-FEU AVANT D'INSTALLER UNE ENCEINTE AUTOUR DE LA CHEMINÉE DANS LE GRNIER. ASSUREZ-VOUS QU'AUCUN MATÉRIEL ISOLANT NE SOIT EN CONTACT AVEC LA CHEMINÉE AU DESSUS DU COUPE-FEU DE GRNIER.
ETCS277 REV.01

RECOMMANDATIONS

Il est important que ces instructions d'installation soient suivies.

Nous recommandons que nos produits soient installés et entretenus par des professionnels certifiés au États-Unis par NFI (National Fireplace Institute) ou CSIA ou au Canada par WETT (Wood Energy Technology Transfer) ou l'APC (l'association des professionnels du chauffage). Dégagez l'espace de travail pour pouvoir travailler librement pendant l'installation. Veuillez vous assurer de dégager toute isolation posée dans la zone par laquelle la cheminée traversera le plafond au-dessus de l'appareil.

Planifiez l'installation de votre appareil et de votre cheminée de sorte que votre cheminée et le tuyau de poêle soient le plus court et le plus droit possible. Une installation dont le tuyau est trop long ou, à déviations multiples, peut réduire le tirage du système pouvant ainsi affecter le fonctionnement et même le rendement de l'appareil ou du système de cheminée. La cheminée devrait également être située à l'intérieur de l'immeuble afin d'éviter de couper ou de modifier les membrures de soutien de charge telles que les solives, les chevrons, les poutres, etc. Si vous devez couper ou modifier une membrure de soutien de charge existante, des méthodes spéciales de restructuration sont requises. Souvent, celles-ci comprennent le renforcement de membrures adjacentes. Si une situation de ce genre survient, contactez votre agent local concernant le Code du bâtiment pour connaître les règlements locaux et les méthodes d'installation appropriées.

Les sections de cheminée UP traversant des zones accessibles de l'immeuble, telles que les placards, les aires d'entreposage, les espaces occupés ou tout autre endroit où la surface de la cheminée pourrait entrer en contact avec des personnes ou des matériaux combustibles, doivent être encloisonnées afin de prévenir tout dommage et tout contact corporel. L'enclos peut être fabriqué en utilisant des matériaux de construction réguliers, souvent du gyproc monté sur des solives de 2po x 4po est utilisé dans cette situation. Il y a exception quant aux installations dans les maisons unifamiliales ou dans un duplex : les cheminées, qui traversent tout niveau situé au-dessus de celui où se trouve l'appareil, doivent être entourées dans une enceinte possédant un taux de résistance incendiaire égale ou supérieure à celle des planchers et plafonds qu'elles traversent. Un dégagement de 2 pouces doit être respecté entre la gaine extérieure de la cheminée et l'enclos.

Dégagement

Les dégagements énoncés dans le présent guide sont des exigences minimales : si plus d'espace est disponible, utilisez-le. Les dégagements minimaux signifient le fait de laisser un espace d'air dégagé. Ne remplissez ces espaces avec aucun matériau et encore moins avec un matériau isolant (à moins d'indication contraire). Si vous isolez plus tard votre grenier, veuillez à bien maintenir le dégagement nécessaire.

Inspection

Avant l'installation, contactez les autorités locales en bâtiment ou incendie pour déterminer le besoin pour tous permis de construction nécessaires. Assurez-vous que votre installation sera conforme avec toutes les exigences des codes du bâtiment municipaux et fédéraux. Contactez votre fournisseur d'assurance pour déterminer si une inspection par un professionnel certifié est exigée.

Pièces de remplacements

Si une composante de votre système est endommagée, elle doit être remplacée par une composante du modèle de cheminée UltimatePlus.

APPLICATIONS

La cheminée UltimatePlus 6", 7", 8" a été conçue pour être utilisée avec du bois, gaz, mazout et charbon dans les applications résidentielles, commerciales et industrielles ainsi qu'avec des poêles à bois à combustion contrôlé ou foyer au bois.

Aux États-Unis, UltimatePlus est certifiée selon UL-103HT, 2100 °F en diamètres de 6, 7, et 8 pouces.

Au Canada, UltimatePlus est certifiée selon ULC-629, 2100 °F, en diamètres de 6, 7 et 8 pouces pour les applications de poêles à bois ou au charbon. Il est aussi certifié selon le standard ULC-604, pour être utilisée avec des appareils fonctionnant au gaz et au mazout tels que des fournaies et des chauffe-eau.

UltimatePlus peut être utilisée avec des foyers au bois certifiés pour usage avec UltimatePlus. Si vous l'utilisez, installez la cheminée en suivant les instructions d'installation du foyer.

L'installation devrait être conforme aux codes d'installation appropriés tels que CSA-B365, CSA-B149 ou CSA-B139 si l'installation a lieu au Canada, et NFPA211, NFPA 31 or NFPA 54 si l'installation a lieu aux États-Unis.

Si vous prévoyez d'installer un poêle à bois, nous vous recommandons de:

1. Choisir un poêle de la bonne dimension. N'en achetez pas un plus gros que ce dont vous avez besoin.
2. Un seul appareil raccordé par cheminée.
3. Ne jamais surchauffer le poêle. Si une partie du poêle ou du tuyau devient rouge, c'est que vous surchauffez. Fermez immédiatement les registres d'alimentation en air du poêle jusqu'à ce que le système refroidisse. Les températures élevées causées par le surchauffement peuvent endommager le poêle et le tuyau de façon permanente, et peuvent faire surchauffer les murs combustibles ainsi que le mobilier avoisinant.
4. Installez le poêle et le tuyau du poêle comme décrit dans les instructions d'installation jointes au poêle. Veillez à maintenir les dégagements minimaux au combustible.
5. Maintenez la température des gaz d'évacuation entre 300 °F et 500 °F. Ceci permettra de maximiser l'efficacité tout en réduisant la condensation et la formation de crésote. Ne remplissez pas votre poêle avec du bois et le laissez fumer pendant 8 à 10 heures. Cette condition produit de grandes quantités de crésote dans la cheminée.
6. Ne pas brûler de bois d'épave ni de bois traité. Ces combustibles sont hautement corrosifs pour tous les types d'acier inoxydable.

FOYERS PRÉFABRIQUÉS

La UP peut être utilisée avec des foyers au bois certifiés pour usage avec la UP.

Si vous l'utilisez, installez la cheminée en suivant les instructions d'installation du foyer.

CRÉOSOTE - FORMATION ET NÉCESSITÉ DE LA RETIRER

Quand le bois est brûlé lentement, il produit du goudron et d'autres vapeurs organiques et ceux-ci peuvent se combiner avec l'humidité évacuée pour former du créosote. Les vapeurs de créosote condensent dans une cheminée relativement froide d'un feu brûlant lentement. AVERTISSEMENT: Par conséquent, les résidus de créosote s'accumulent sur la paroi de la cheminée. Lorsque allumé, la créosote produit un feu extrêmement chaud. La cheminée UltimatePlus n'est pas conçue pour être utilisée comme chambre à combustion ou à feu. En brûlant du bois d'allumage, des brindilles de bois, des broussailles ou d'autres combustibles à combustion rapide, vous pouvez surchauffer votre cheminée, ce qui peut produire des températures élevées qui peuvent endommager la cheminée.

Lorsque vous utilisez votre appareil, nous recommandons de:

1. Initialement, inspectez le système de cheminée une fois par semaine. Vous connaîtrez la fréquence à laquelle il vous sera nécessaire de nettoyer votre cheminée.
2. La cheminée devrait être inspectée au moins une fois tous les 2 mois pendant la saison de chauffage afin de déterminer si une accumulation de créosote ou de suie s'est produite : si une couche significative de créosote s'est accumulée (3mm ou plus), elle devrait être éliminée afin de réduire les risques d'un feu de cheminée. Vérifiez le pare-étincelle tous les 2 à 4 semaines.
3. Faites nettoyer votre cheminée par un ramoneur qualifié. Si vous voulez nettoyer votre cheminée vous-même, utilisez une brosse en plastique, ou en acier inoxydable. N'utilisez pas de brosse qui risquerait de rayer l'intérieur de votre cheminée.
4. Ne vous attendez pas à ce que les nettoyants chimiques pour cheminée gardent votre cheminée propre. Leur utilisation n'élimine pas le besoin d'inspecter et de nettoyer régulièrement votre cheminée.

AVERTISSEMENT

En cas de feu de cheminée: fermez toutes les ouvertures d'entrée d'air de l'appareil et appelez votre service d'incendie. N'utilisez plus votre appareil et sa cheminée tant qu'ils n'ont pas été inspectés pour déceler d'éventuels dommages.

CHARTE DE MESURE

TAILLE DE CHEMINÉE	6 PO	7 PO	8 PO
DIAMÈTRE EXTÉRIEUR	8 PO	9 PO	10 PO
DIMENSION D'ENCADREMENT			
Support à dégagement réduit (IRCS)	10 1/8 po	11 1/8 po	12 1/8 po
Support carré (SCS)	12-1/8 po	14-3/8 po	14-3/8 po
Bague murale isolée (IWT)	12 po	13-3/8 po	14-3/8 po
Support rond (RFSBT/RFSDT)	12-1/8 po	14-3/8 po	14-3/8 po
Coupe-feu (FS) / Coupe-feu radiant 10 po (FRS10) / Support de plancher (FSP)	12-3/8 po	13-3/8 po	14-3/8 po
Protecteur de grenier ajustable isolé (AAIS)	12-3/8 po	13-3/8 po	14-3/8 po
HAUTEUR MAXIMALE SUPPORTÉE **			
Support de té (BTWS/AIWS)	63 pi	55 pi	48 pi
Support de toit (URS)	34 pi	27 pi	24 pi
Support cathédral carré SCS)	60 pi	50 pi	45 pi
Support à dégagement réduit (IRCS)	60 pi	50 pi	45 pi
Support rond (RFSBT/RFSDT)	75 pi	65 pi	59 pi
Support mural/déviation (UWS)	28 pi	24 pi	20 pi
Té isolé (IT) *	63 pi	55 pi	50 pi
Plaque d'ancrage (AP) et support de plancher (FSP)	32 pi	32 pi	32 pi
Clearance To Combustibles	2"	2"	2"

* Lorsqu'installé sur une semelle de béton.

** REMARQUE: Si une hauteur plus importante est requise, utilisez des supports supplémentaires pour le toit à des intervalles ne dépassant pas 30 pi.

Tableau 1

CHARTE D'OUVERTURE

TAILLE DE CHEMINÉE	6 PO		7 PO		8 PO	
PENTE DE TOIT (X/2)	DIMENSION DU TROU DU TOIT					
	A	B	A	B	A	B
0	12-3/8	12-3/8	13-3/8	13-3/8	14-3/8	14-3/8
2/12	12-3/8	12-1/2	13-3/8	13-1/2	14-3/8	14-9/16
4/12	12-3/8	13	13-3/8	14-3/32	14-3/8	15-5/32
6/12	12-3/8	13-13/16	13-3/8	14-15/16	14-3/8	16-3/32
8/12	12-3/8	14-7/8	13-3/8	16-1/16	14-3/8	17-1/4
10/12	12-3/8	16-1/8	13-3/8	17-7/16	14-3/8	18-23/32
12/12	12-3/8	17-1/2	13-3/8	18-29/32	14-3/8	20-11-32

Tableau 2

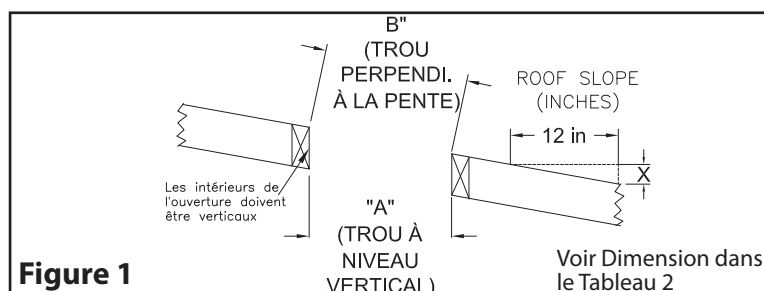

REMARQUE: LES SCHÉMAS ET ILLUSTRATIONS NE SONT PAS À L'ÉCHELLE.

REMARQUES D'INSTALLATION

1. UltimatePlus6-8 est conçue pour une utilisation avec les appareils à combustible solide, liquide ou gazeux, aux Canada et les États-Unis.

Température d'entrée permise:
 Maximale continue 1000° F (540°C) - États-Unis
 Maximale continue 1200° F (650°C) - Canada
 Brève, forcée 1400°F (760°C)
 Testé à 2100°F (1150°C) - 3 x 10 minutes (États- Unis)
 Testé à 2100°F (1150°C) - 3 x 30 minutes (Canada)
2. **AU CANADA SEULEMENT :**
 - 2.A. Pour les installations avec un poêle à bois ou à charbon, et dans les zones où la cheminée est entièrement encloisonnée, il est obligatoire d'installer une paroi coupe radiation (télescopique ou flexible) autour de la cheminée, ainsi qu'un connecteur (RSC) au niveau du plafond. (Voir le **Figure 5**).

NOTE: Lorsque la cheminée est installé à l'extérieur, les parois coupe radiation ne sont pas requise même pour une cheminée encloisonnée, en autant qu'un dégagement au combustible de 3" est respecté autour de la cheminée. Les supports et brides murale devront être ajusté a 3" de dégagement dans cette éventualité d'encloisonnement.

 - 2.B. Pour l'évacuation d'appareils fonctionnant au gaz ou au mazout, les paroi coupe radiation ne sont pas requis, même si la cheminée est encloisonnée.
 - 2.C. Pour les foyers à bois préfabriqués, les paroi coupe radiation ne sont généralement pas requis ; veuillez suivre les instructions d'installation du foyer.
3. La hauteur maximale de cheminée supportée par les divers supports est démontrée au **Tableau 1**.
4. Les supports décrits dans ce manuel doivent être utilisés uniquement avec les cheminées UltimatePlus fabriquées en usine, modèle UP, de 6 po, 7 po et 8 po.
5. Dans le but d'obtenir les performances optimales de l'appareil raccordé et de la vie de service de la cheminée, il est important de déterminer le diamètre approprié de la cheminée selon les recommandations inscrites dans le manuel d'installation du fabricant de l'appareil raccordé.
6. Lorsqu'un coupe-feu doit être installé, il est important de respecter les dimensions d'ouverture de planche prescrites dans ce manuel (voir **Tableau 2**).
7. Une cheminée servant un foyer ou un incinérateur ne doit pas être raccordé sur pour aucun autre appareil.
8. Lors du processus d'installation des coupe feux radiant de grenier ajustable et/ou plaques radiantes, la hauteur verticale de ceux-ci doit être adapté à la quantité d'isolant requise par le code nationale du bâtiment.
9. La cheminée doit dépasser d'au moins 3 pieds au-dessus du point de contact avec le toit et au moins 2 pieds plus haut que tout mur, toit ou bâtiment adjacent dans un rayon de 10 pieds.
10. La hauteur maximale de cheminée non stabilise au-dessus du toit est de 5 pi. Si la cheminée dépasse de plus de 5 pieds au-dessus du toit, un bride universel de toit (RBK) doit être utilisé
11. L'espace libre entre le tuyau à simple paroi et une matière combustible sans protection ne doit pas être inférieur à 18" (voir le Code National du Bâtiment 211). Exception : la distance entre le tuyau à simple paroi à la verticale et le plafond peut être moins de 18 po. Cette distance sera établie par le support de plafond.
12. Lorsqu'une cheminée préfabriquée traverse un étage situé au-dessus de celui où se trouve l'appareil raccordé, elle doit être encloisonnée permettant de maintenir les dégagements requis. En dehors de ce qui précède, pour les installations dans les habitations unifamiliales et bifamiliales, toute cheminée préfabriquée qui traverse une zone située au-dessus de celle où se trouve l'appareil raccordé doit être munie d'un coffrage présentant une résistance au feu égale ou supérieure à celle des planchers ou des ensembles de toiture qu'elle traverse.

De plus, la norme NFPA 211 exige que toute cheminée préfabriquée traversant des planchers dans des bâtiments où la protection des ouvertures verticales est requise soit enfermée par des parois approuvées ayant une résistance au feu d'au moins une heure lorsque ces cheminées se trouvent dans un bâtiment de moins de 4 étages, et d'au moins 2 heures lorsque ces cheminées se trouvent dans un bâtiment de 4 étages ou plus
13. Ne remplissez pas l'espace libre de 2 po autour de la cheminée avec un isolant ou tout autre produit à moins d'indication contraire. L'isolation placée dans cette zone pourrait empêcher une circulation d'air adéquate autour de la cheminée et provoquer une surchauffe des matériaux combustibles adjacents.

IMPORTANT : L'ajout d'isolation autour de la cheminée s'applique UNIQUEMENT avec :
 – le support isolé à dégagement réduit (IRCS) et la rallonge de support (RCSE),
 – le support carré (SCS) et la rallonge de support (SCSE). Une isolation approuvée peut être utilisée à l'intérieur des supports suivants et de leurs rallonges. Elle doit être homologuée / conforme à ASTM E136 / ULCS114 en tant que matériau incombustible, avoir une température de fusion supérieure à 2000 °F (1100 °C), et être résistante à l'eau avec une faible absorption d'humidité. Des matériaux tels que la laine de roche ou la laine minérale sont admissibles.
14. Les vis autotaraudeuses à chaque joint ne sont pas nécessaires, mais peuvent solidifier l'assemblage de la cheminée et ainsi prévenir un desserrage accidentel. Utilisez uniquement des vis autotaraudeuses de 1/2 po. inoxydable. Les vis ne doivent en aucun cas traverser la paro intérieur.
15. Lorsqu'une cheminée traverse un mur extérieur ou un ensemble plafond/toiture, le pare-vapeur doit être réparé. Cela peut être facilement réalisé en fixant le pare-vapeur au périmètre extérieur de tout coupe-feu,

1

REMARQUES D'INSTALLATION GÉNÉRALE

écran coupe-feu contre le rayonnement, écran isolé de grenier réglable, écran mural ou support de plafond, à l'aide d'un scellant ou d'un ruban approuvé, tout en maintenant les dégagements minimaux aux matériaux combustibles requis par rapport à la paroi extérieure de la cheminée. Lors de la traversée de l'enveloppe du bâtiment, l'espace entre la paroi extérieure de la cheminée et tout écran mural peut être scellé à l'aide d'un scellant au silicone résistant aux hautes températures (316 °C / 600 °F). Pour toute clarification supplémentaire, veuillez consulter l'autorité compétente locale.

16. Le fonctionnement sécuritaire d'un ensemble de cheminée préfabriquée repose sur l'utilisation des pièces fournies par le fabricant, et les performances de l'ensemble peuvent être compromises si la combinaison de ces pièces n'est pas utilisée telle que prévue dans la construction réelle du bâtiment. L'acceptation de l'ensemble est nulle si les instructions d'installation ne sont pas respectées.
17. Des dispositions doivent être prévues afin de garantir que toutes les parties intérieures de la cheminée soient accessibles pour l'inspection et le nettoyage.



AVERTISSEMENT

Le dégagement entre la cheminée et les matériaux combustible ne doit pas être inférieur à 2 po. Ne remplissez pas cet espace avec de l'isolant à moins d'indication contraire.

ULTIMATEPLUS - ASSEMBLAGE DES JOINTS

-1. Pour un assemblage à joint, lors de l'assemblage des jonctions entre des longueurs de tuyau, vous pouvez, de façon optionnelle, faire glisser la bande de verrouillage sans la serrer sur le bourrelet inversé d'une extrémité en premier, puis simplement abaisser la longueur supérieure sur la longueur inférieure jusqu'à ce que l'extrémité d'entrée (extrémité femelle) soit complètement emboîtée sur l'extrémité de sortie (extrémité mâle). Ou bien, abaissez simplement la longueur supérieure sur la longueur inférieure jusqu'à ce que l'extrémité d'entrée (extrémité femelle) soit complètement emboîtée sur l'extrémité de sortie (extrémité mâle), puis faites glisser la bande de verrouillage le long du tuyau jusqu'aux bourrelets.

REMARQUE: Le chevauchement des sections est de 1-1/8 po.

- 2. S'assurer que l'embout d'entrée (embout femelle) du conduit est bien en place sur l'embout de sortie (embout mâle) du tuyau.
- 3. Insérez la bride de sécurité dans les rainures situées aux deux extrémités. Une fois complètement engagée dans les rainures, fixer la bride de sécurité à l'aide de la serrure, engagé à la dernière position du crochet (**Figure 2a and 2b**).

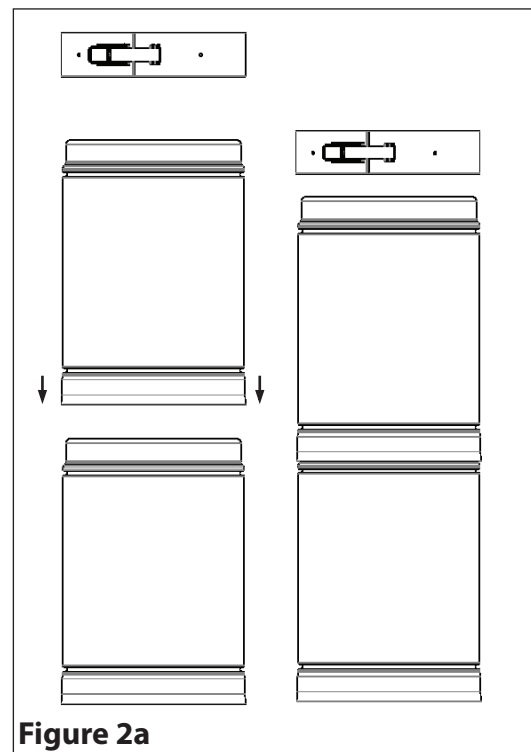

Figure 2a

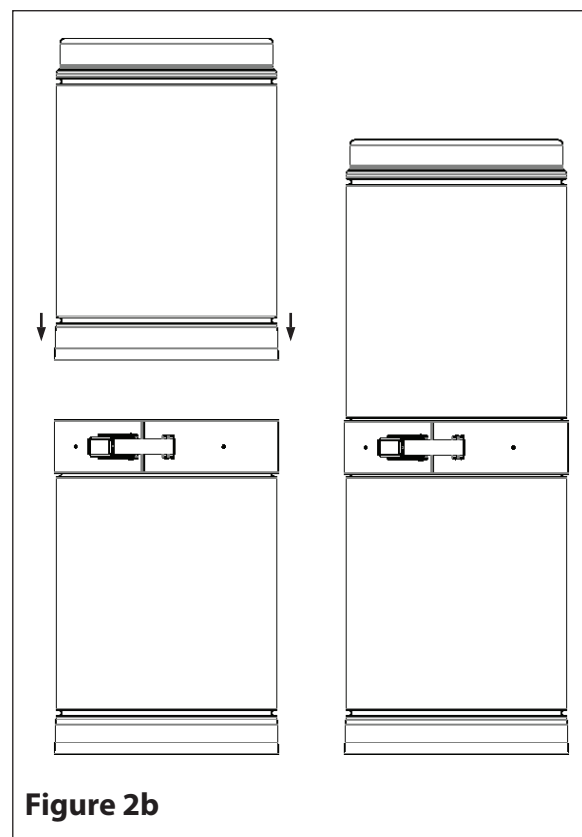

Figure 2b

1

REMARQUES D'INSTALLATION GÉNÉRALE - (SUITE)

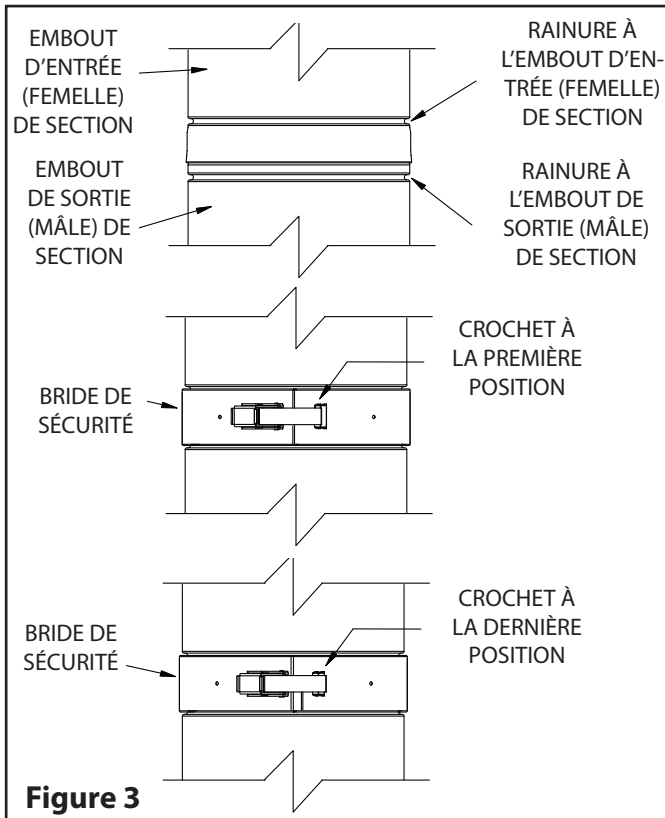

Figure 3

- Doit s'enclencher au crochet à la position la plus éloigné (dernier crochet, **Figure 3**).
- Sécuriser avec trois (3) vis en acier inoxydable #8 x 3/4 po A/AB, en utilisant les trous pré-perçés de chaque côté de la serrure et un autre à l'opposé de la serrure, à travers la bride de sécurité, dans le joint.

ULTIMATEPLUS - CAPUCHON ROND (CT)

Installez le capuchon rond (CT) sur la section du haut. Assurez-vous que les pattes sont à l'extérieur de la cheminée. Assurez-vous que le capuchon s'assoie bien sur la cheminée. Placer le collier de serrage sur les pattes et fixer le en place à l'aide du boulon et de l'écrou capturé.

Pour inspection et nettoyage du capuchon, enlever le collier de serrage et soulevez le capuchon. Inverser la procédure pour réinstaller.

N.B.: Une pare-étincelle est offert (USA). Il suffit de poser le pare-étincelle jusqu'à ce que le bord évasé s'assis sur la partie plate du capuchon.

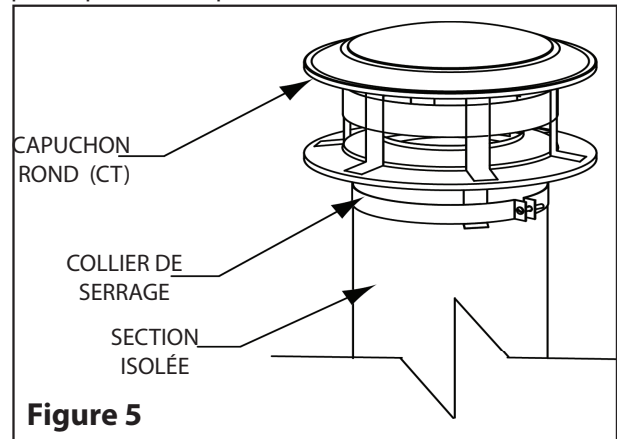

Figure 5

ULTIMATEPLUS - sécurisation alternative des joints

Comme alternative au collier de verrouillage, le joint peut être sécurisé à l'aide de quatre (4) vis en acier inoxydable #8 x 3/4 po, type A/AB (non fournies). Percer au préalable si nécessaire. Les vis doivent être réparties uniformément et installées à 1/2 po de l'extrémité du tuyau. Voir la **Figure 4**.

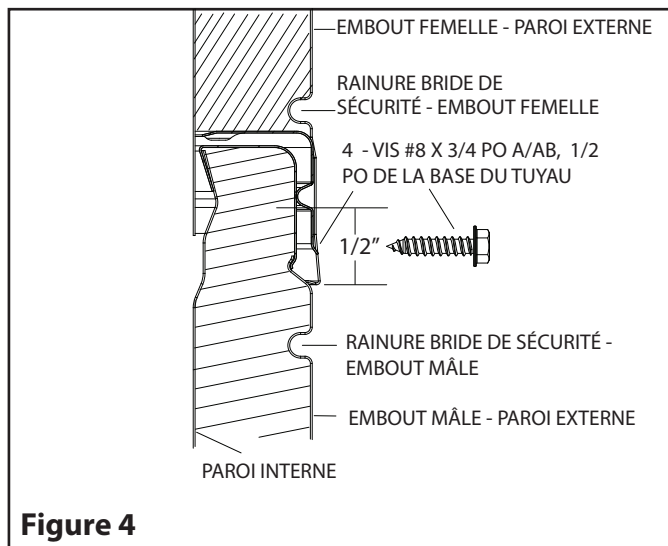

Figure 4

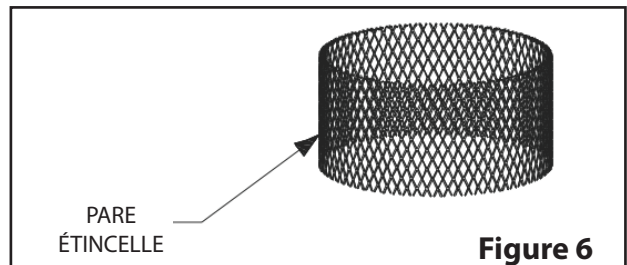

Figure 6

ULTIMATEPLUS- ADAPTATEUR DE TUYAU DE POÊLE (SPA)

L'adaptateur de tuyau de poêle est fixé à l'embout femelle d'une longueur de cheminée à l'aide de 3 vis à tôle (fournies) en utilisant les 3 attaches à angle. Abaisser la longueur préparée dans le support en s'assurant que l'adaptateur traverse l'ouverture du support.

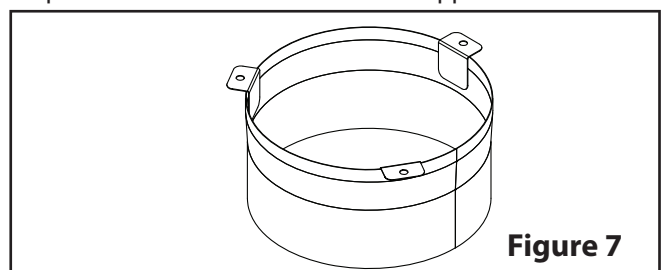

Figure 7

COUDES ET DÉVIATION EN TÉ:

Des brides de sécurité et 3 vis à métaux doivent être utilisées sur tous les joints formant un décalage et le joint à la branche du té.

REMARQUE: LES SCHÉMAS ET ILLUSTRATIONS NE SONT PAS À L'ÉCHELLE.

1

REMARQUES D'INSTALLATION GÉNÉRALES - (SUITE)

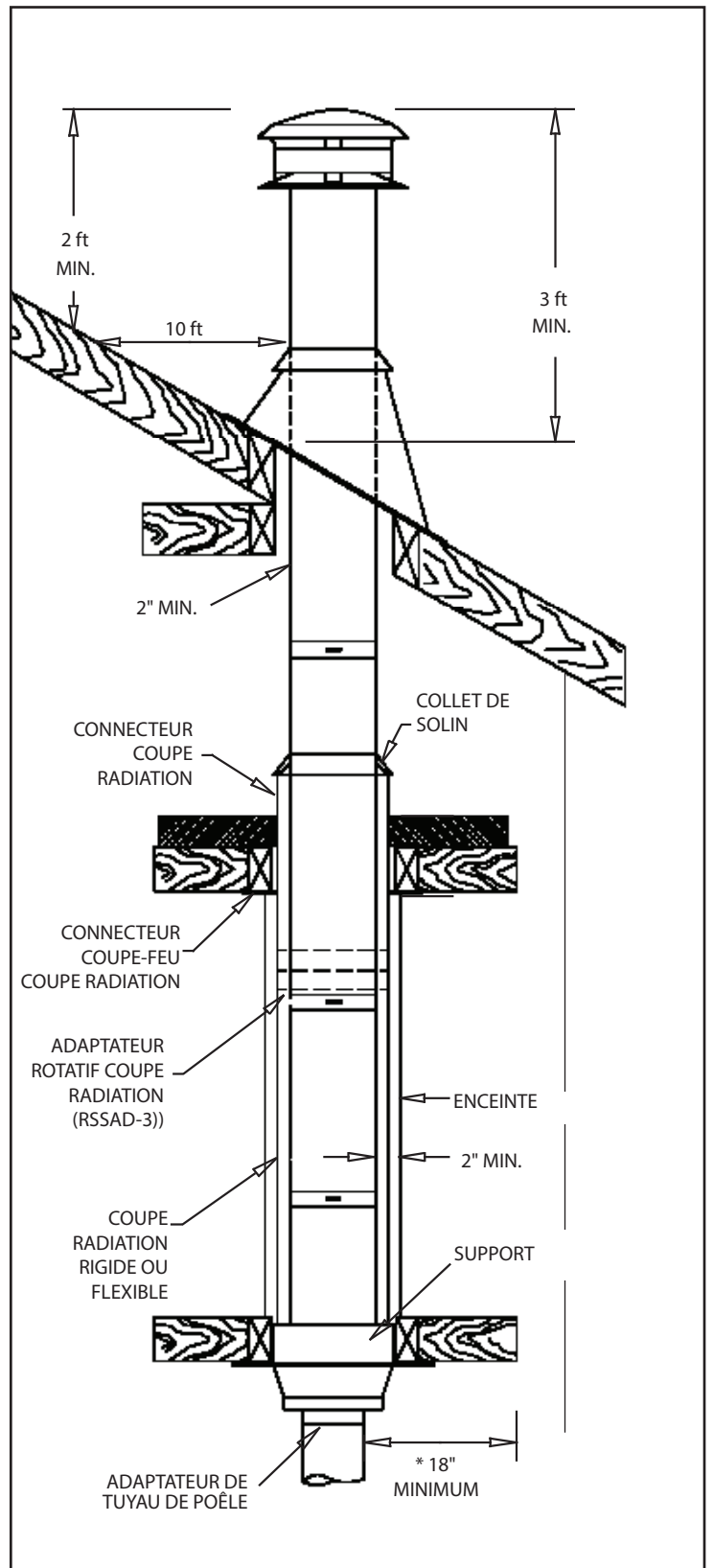
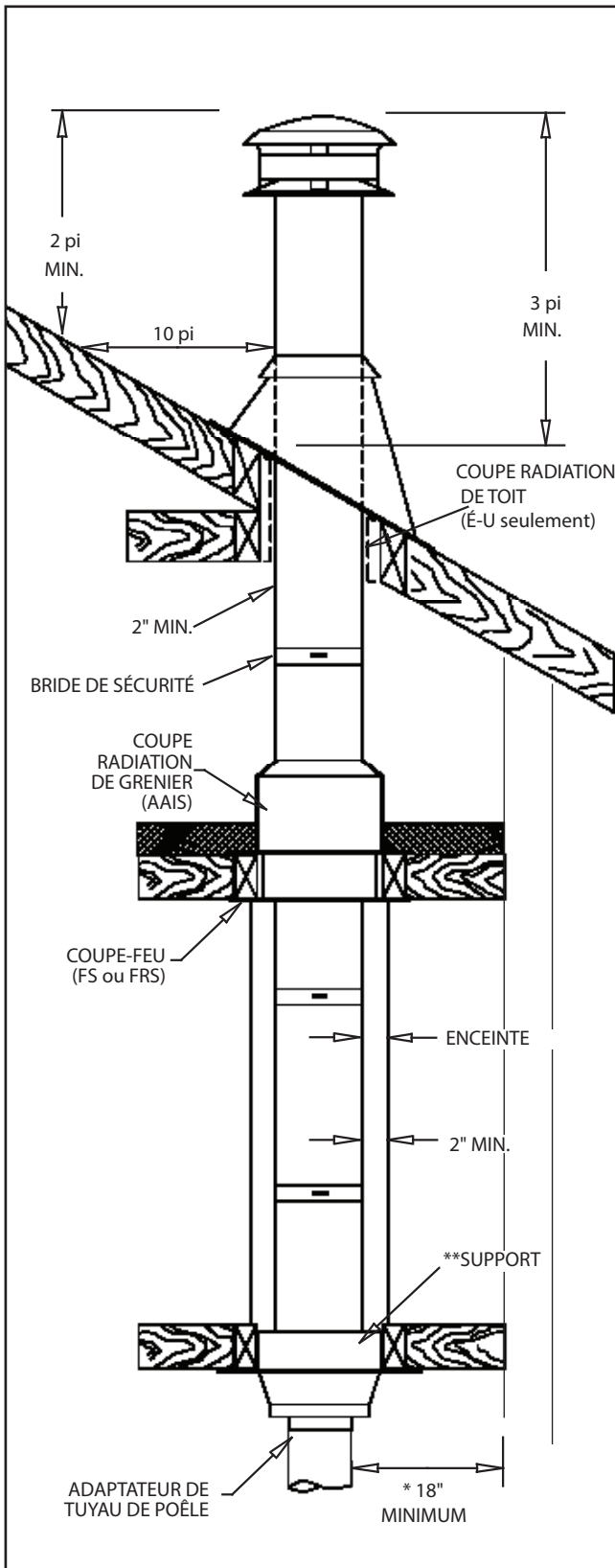

Figure 8 - USA : Disposition standard d'installation dans une enceinte combustible

* LE DÉGAGEMENT PEUT ÊTRE RÉDUIT SI UN CONDUIT DE CHEMINÉE HOMOLOGUÉ EST UTILISÉ.

** LES DÉGAGEMENTS PEUVENT ÊTRE INFÉRIEURS À 2 PO LORSQUE CELA EST ÉTABLI PAR LE SUPPORT.

Figure 9 - CANADA : Disposition d'installation du coupe radiation dans une enceinte combustible

2 INSTALLATION INTÉRIEURE - UN ÉTAGE

INSTALLATION DU SUPPORT À DÉGAGEMENT RÉDUIT

En utilisant le support à dégagement réduit isolé (IRCS) au niveau du grenier, il n'est pas nécessaire d'utiliser le coupe-feu de grenier ajustable isolé (AAIS). Le support à dégagement réduit isolé (IRCS) agit comme coupe radiation lorsqu'il est installé avec son isolant et son collet (fournis).

REMARQUE: L'utilisation d'un support rond (RFSBT) combiné avec un coupe-feu de grenier ajustable isolé (AAIS) est aussi possible pour cette application. Ce référer à la **Section 3** pour guide d'installation.

Étape 1: Placez la cheminée dans un endroit pratique aussi proche que possible de la sortie de l'appareil.

Étape 2: Coupez et encadrez les ouvertures dans le plafond et le toit que traversera la cheminée. Voir **Tableau 3** pour dimension trous.

REMARQUE: Il est important de suivre les dimensions de coupe pour les ouvertures du plancher prescrites dans le présent manuel.

Étape 3: Par en dessous, poussez le support (IRCS) dans l'ouverture percée au préalable. Assurez le niveau du support, clouez le support à l'ouverture encadrée à l'aide de (12) clous torsadés - 3 po ou de vis à bois no 8 x 1 1/2 po (voir **Figure 10**). Il faut qu'au moins 3 1/2 po du support se prolonge sous le plafond.

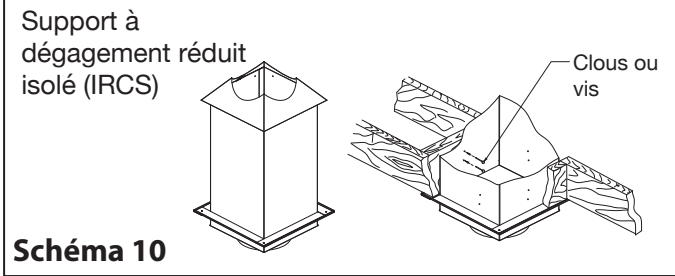

REMARQUE: Il faut qu'au moins 3 1/2 po du support se prolonge sous le plafond fini. Cela permet de respecter le dégagement minimal requis par rapport au tuyau de poêle. Fixez la garniture de finition

TAILLE DE CHEMINÉE	DIMENSION OUVERTURE	
	SUPPORT DÉGAGEMENT RÉDUIT ISOLÉ	TOIT
6 po	10-1/8 po x 10-1/8 po	12-3/8 po x 12-3/8 po
7 po	11-1/8 po x 11-1/8 po	13-3/8 po x 13-3/8 po
8 po	12-1/8 po x 12-1/8 po	14-3/8 po x 14-3/8 po

Tableau 3

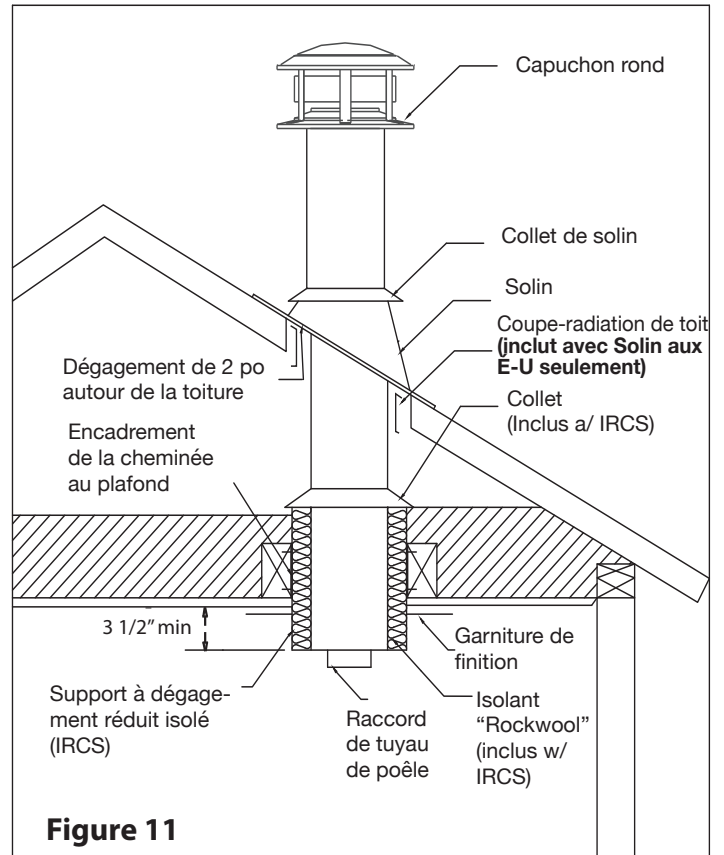

2

INSTALLATION INTÉRIEURE - UN ÉTAGE (SUITE)

Étape 4: Avant d'abaisser une longueur de cheminée dans le support, installez l'adaptateur de tuyau de poêle (voir la page 8). Enroulez l'isolant autour de la section de cheminée en éliminant l'excédent. Abaissez cette première longueur dans le support. Assurez-vous que l'adaptateur de tuyau de poêle traverse l'ouverture du support. Glissez le matériau d'isolant dans l'espace entre la section de cheminée et le support en vous assurant que l'isolant couvre le bas du support. Des morceaux d'isolant peuvent être ajoutés afin de remplir les coins. Ne pas comprimer l'isolant. Cela réduit l'efficacité.

REMARQUE: Si nécessaire, une extension de support (RCSE) peut être attaché au support pour augmenter sa hauteur (voir **Section 4**)

REMARQUE: Assurez-vous que la flèche sur l'étiquette pointe vers le haut.

Étape 5: Placez le collet carré à rond (fourni avec le support), autour de la cheminée au-dessus du support. Veillez bien à ce qu'il ferme complètement le dessus du support.

Étape 6: Fixez la longueur de cheminée suivante sur la première longueur jusqu'à ce qu'elle chevauche complètement la longueur. Installez une bride de sécurité pour bloquer le joint en place. Voir **Section 1** pour l'assemblage de joint. Continuez jusqu'à ce que la hauteur exigée de la cheminée soit atteinte.

Étape 7: **(USA uniquement) COUPE-RADIATION DE TOIT** Installez le coupe-radiation de toit sur les solives de toit. Le coupe-radiation de toit comprends de quatre (4) plaques fournies avec le solin de toit. Clouez ces plaques sur chaque côté des solives à l'aide de (2) clous de 2-1/2 po.

Étape 8: INSTALLATION DU SOLIN

Mettez le solin en place. Scellez le joint entre le toit et le solin avec du scellant à couverture.

Pour les toits inclinés, placez le solin sous les tuiles supérieures et au-dessus des tuiles inférieures. Clouez le solin au toit à l'aide de clous à couverture. Placez le collet d'étanchéité du solin par-dessus la cheminée et le solin.

Serrez-le avec le boulon fourni en veillant à ce que le joint soit correctement calfeutré.

AVERTISSEMENT! Ne bloquer pas l'espace entre le solin et la cheminée, ceci doit être complètement ouvert pour but de ventilation.

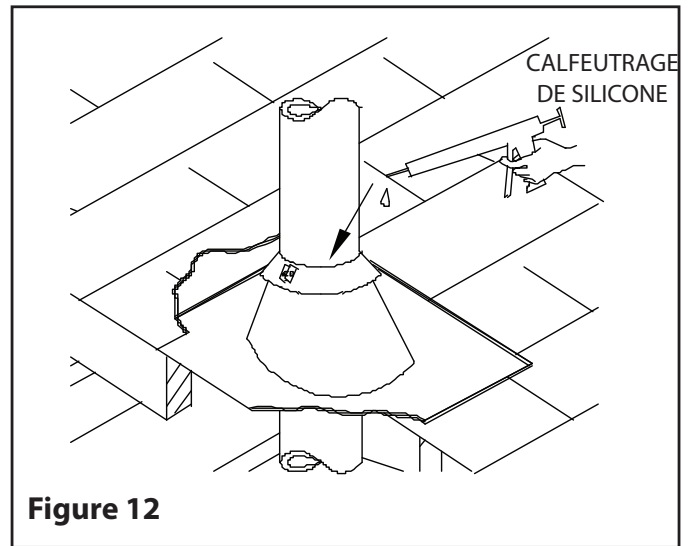

Étape 9: Serrez-le avec le boulon fourni en veillant à ce que le joint soit correctement calfeutré (voir le **Figure 12**).

Étape 10: Installez le capuchon rond (CT) sur la cheminée (voir **Figure 5**).

3

INSTALLATION INTÉRIEURE - PLUSIEURS ÉTAGES

EN CAS D'UTILISATION DU SUPPORT ISOLÉ À DÉGAGEMENT RÉDUIT (IRCS), SE RÉFÉRER AU TABLEAU 3 AINSI QU'AU GUIDE D'INSTALLATION DE LA SECTION 2. LE COLLET N'EST PAS REQUIS ET PEUT ÊTRE ÉLIMINÉ.

INSTALLATION DU SUPPORT ROND (RFSBT)

Étape 1. Localiser la cheminée dans un endroit pratique aussi proche que possible de la sortie de l'appareil.

Étape 2. Coupez et encadrez les trous dans le plancher et le toit que traversera la cheminée.

REMARQUE: Coupez et encadrez les ouvertures de plancher et de toit en respectant les dimensions prescrites dans le présent manuel. Voir **Tableau 4** pour dimension trous.

TAILLE DE CHEMINÉE	DIMENSION OUVERTURE	
	SUPPORT ROND (RFSBT)	COUPE RADIATION ET TOIT *
6 po	12-1/8 po x 12-1/8 po	12-3/8 po x 12-3/8 po
7 po	14-3/8 po x 14-3/8 po	13-3/8 po x 13-3/8 po
8 po	14-3/8 po x 14-3/8 po	14-3/8' po x 14-3/8 po

Tableau 4
* Pour les toits en pente, voir le tableau 2 la page 4

Étape 3. Par en dessous, poussez le support (RFSBT) dans l'ouverture percée au préalable. Clouez le support au boîtier encadré à l'aide de (12) clous torsadés de 3 po ou vis #8 x 1 1/2 po (**Figure 13**). Reportez-vous aux **Figure 13** pour visualiser.

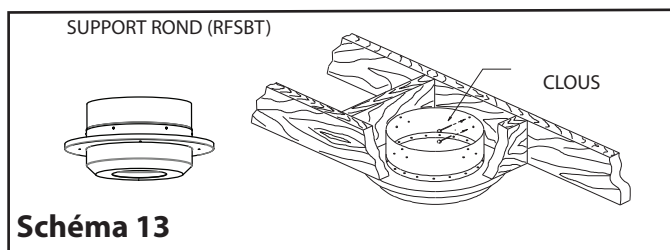

Étape 4. **AU CANADA SEULEMENT**, si vous ventilez un foyer préfabriqué ou un appareil fonctionnant au mazout ou au gaz, veuillez vous référer aux notes d'installation n° 2 (**Section 1**) pour les directives concernant l'utilisation des écrans coupe radiation

Step 5.1: **POUR UNE INSTALLATION NON CLOISONNÉE OU L'ÉVACUATION D'APPAREILS AU MAZOUT OU AU GAZ (Voir figure 14), voir ci-dessous les étapes 5.1A à 5.1E.**

Step 5.1A: Avant d'abaisser la longueur de cheminée dans le support, installer l'adaptateur de tuyau de fumée (voir **Page 9**). Abaisser ensuite la longueur de cheminée préparée dans le support. S'assurer qu'elle dépasse à travers l'ouverture du support.

NOTE: La flèche indiquée sur l'étiquette du tuyau doit pointer vers le haut.

Step 5.1.B: À partir du dessous, installer un coupe-feu (FS) à chaque plafond traversé par la cheminée.

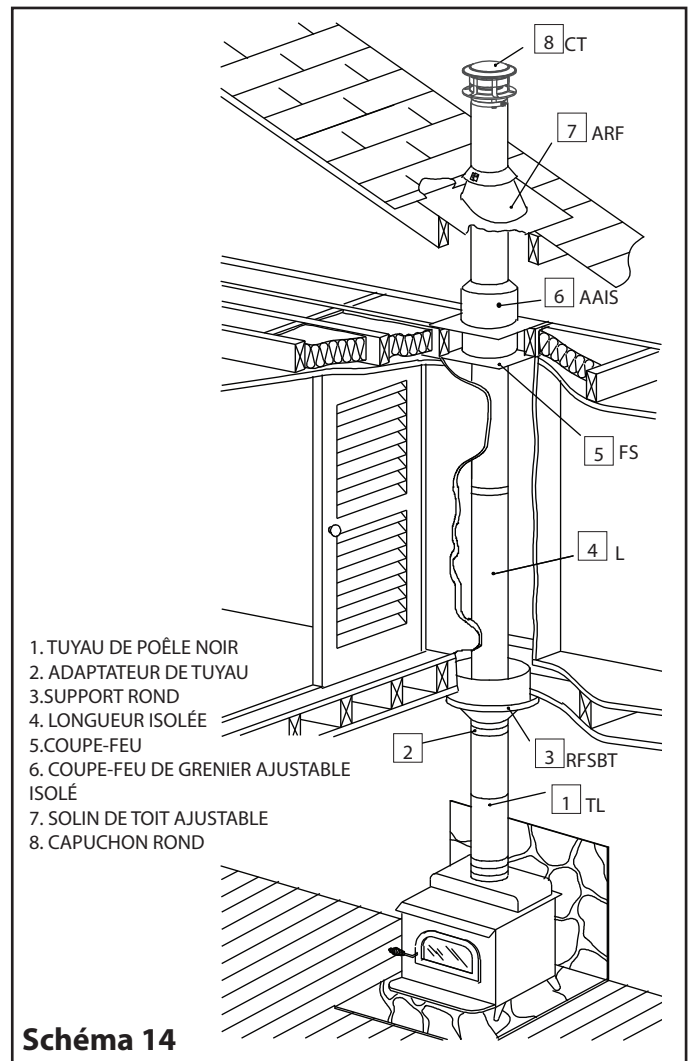

Étape 5.1.C : Installer la section de cheminée suivante jusqu'à emboîtement complet, puis poser un collier de verrouillage pour sécuriser le joint. Répéter jusqu'à atteindre la hauteur requise. Voir **Section 1: UltimatePlus : assemblage des joints.**

3

INSTALLATION INTÉRIEURE - PLUSIEURS ÉTAGES (SUITE)

Step 5.1.D: Au niveau du grenier, installer un coupe-feu (FS ou FRS10) par le dessous, ainsi qu'un coupe feu de grenier (AAIS) et un collet par le dessus. Fixer à la charpente à l'aide de vis à bois de 1 po. (Voir Figure 18).

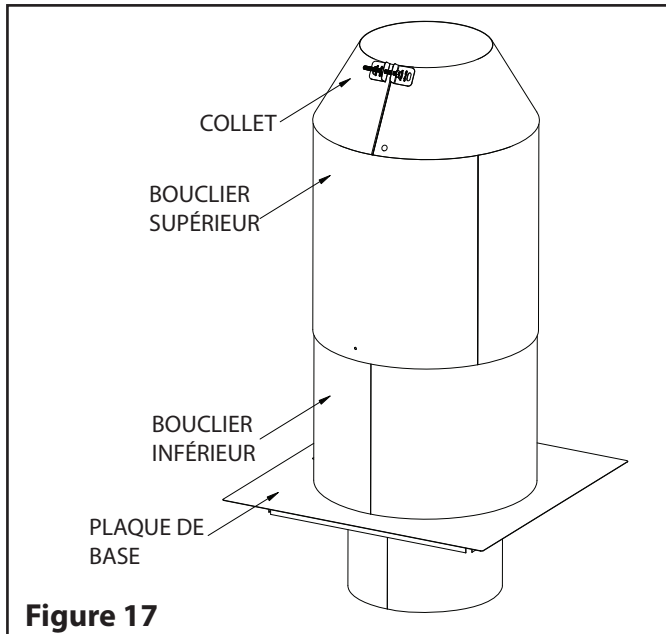

Figure 17

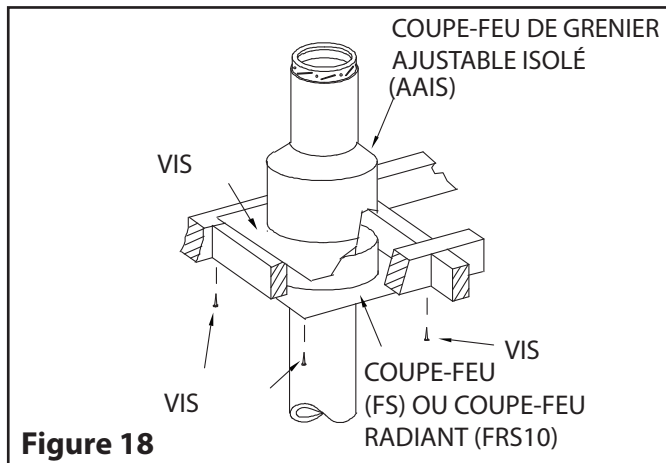

Figure 18

Ajustable de 12 po à 22 po, il doit respecter le niveau d'isolation exigé par le Code national du bâtiment. L'isolant du grenier doit se trouver à 2 po sous le collet anti-intempéries. Un chevauchement minimal de 1 po est requis avant de fixer ensemble les deux parties (écran supérieur et écran inférieur). Voir Figure 17. REMARQUE : Si un joint doit se trouver à l'intérieur de l'écran isolant de grenier, vous devrez remplacer la bande de verrouillage par 4 vis à tôle (voir Figure 14).

NOTE: Si un joint se retrouve dans un coupe radiation de grenier, vous devrez substituer la bride de sécurité par 4 vis à métal (Se référer à la Figure 4)

Étape 5.1.E:(USA seulement) - COUPE RADIANT TOIT. Installez l'écran de protection contre le rayonnement du toit dans les solives du toit. Cet écran est composé de (4) plaques métalliques fournies avec le solin de toit. Clouez une plaque de chaque côté des solives à l'aide de (2) clous de 2 1/2 po.

Étape 5.2: AU CANADA SEULEMENT – POUR INSTALLATION CLOISONNÉE SUR UN POËLE À BOIS OU UN APPAREIL AU CHARBON (voir figure 15) Voir ci-dessous les étapes 5.2A à 5.2F.

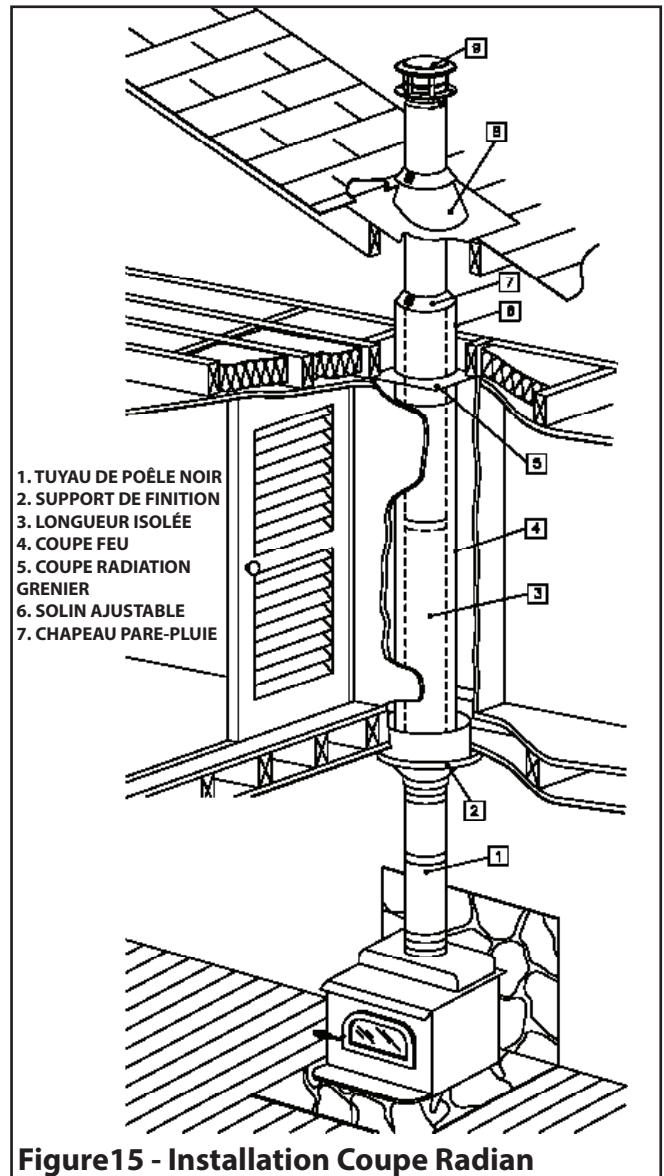

Figure 15 - Installation Coupe Radian

3

INSTALLATION INTÉRIEURE - PLUSIEURS ÉTAGES (SUITE)

Étape 5.2A : Avant d'abaisser la longueur de cheminée dans le support, installer l'adaptateur de tuyau de fumée (voir **Page 9**). Abaisser ensuite la longueur de cheminée préparée dans le support. S'assurer qu'elle dépasse à travers l'ouverture du support.

REMARQUE : La flèche sur l'étiquette du tuyau doit pointer vers le haut.

Étape 5.2.B: Glissez un coupe radiation rigide télescopique (TRLRS-3) sur cette longueur jusqu'au bas.

Étape 5.2C: Placer la longueur de cheminée suivante sur la première. Pour fixer le joint entre les sections, se référer à la section ASSEMBLAGE DES JOINTS ou FIXATION ALTERNATIVE DES JOINTS à la section 1. **Voir la Schéma 4 à la SECTION 1.** Continuer l'installation jusqu'à ce que la cheminée atteigne le plafond.

Step 5.2D: Au niveau du plafond, installer un connecteur coupe radiation (RSC-3) et un Coupe-Feu coupe Radiation (RSFC-3) sur la cheminée. Faire glisser le Connecteur Coupe Radiation (RSC-3) vers le bas jusqu'à ce que le bas du tube isolé dépasse juste à travers le coupe-feu de coupe radiation, comme illustré (voir **Figure 16**). Ajuster la hauteur jusqu'à ce qu'un minimum de 1 po du connecteur d'écran de rayonnement dépasse à travers le coupe-feu situé en dessous.

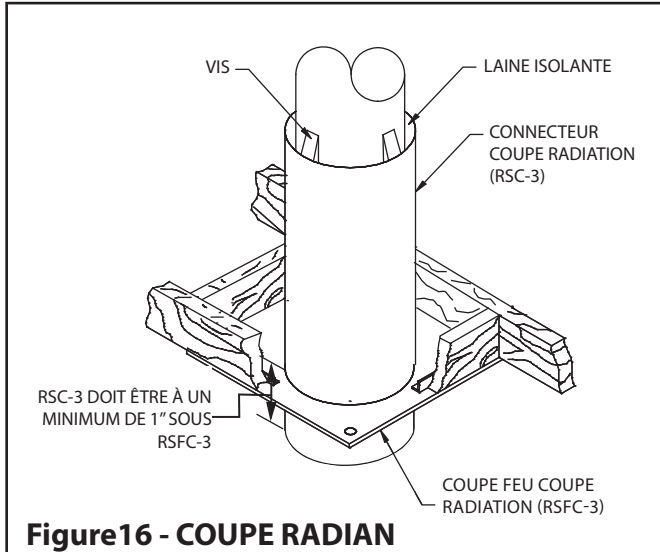

Étape 5.2E : Fixer CONNECTEUR DE COUPE RADIATION (RSC-3) à la cheminée du côté du grenier à l'aide de (3) vis autotaraudeuses de 1/2 po.

Étape 5.2F : Le coupe radiation télescopique est ensuite coulissé vers le haut jusqu'au plafond et fixé au bas du connecteur d'écran de rayonnement à l'aide de (3) vis autotaraudeuses de 1/2 po.

Recommandation : Ajouter une vis autotaraudeuse en acier inoxydable fournie entre chaque section télescopique afin de renforcer les joints télescopiques.

Étape 6. **INSTALLATION DU SOLIN**

Mettez le solin en place. Scellez le joint entre le toit et le solin avec du scellant à couverture.

Pour les toits inclinés, placez le solin sous les tuiles supérieures et au-dessus des tuiles inférieures. Clouez le solin au toit à l'aide de clous à couverture. Placez le collet d'étanchéité du solin par-dessus la cheminée et le solin. Serrez-le avec le boulon fourni en veillant à ce que le joint soit correctement calfeutré (voir le **Schéma 19**).

AVERTISSEMENT! Ne bloquer pas l'espace entre le solin et la cheminée, ceci doit être complètement ouvert pour but de ventilation.

Étape 7. Installez le chapeau rond (CT) sur la cheminée **Voir la section 1 : UltimatePlus – Chapeau rond (CT).**

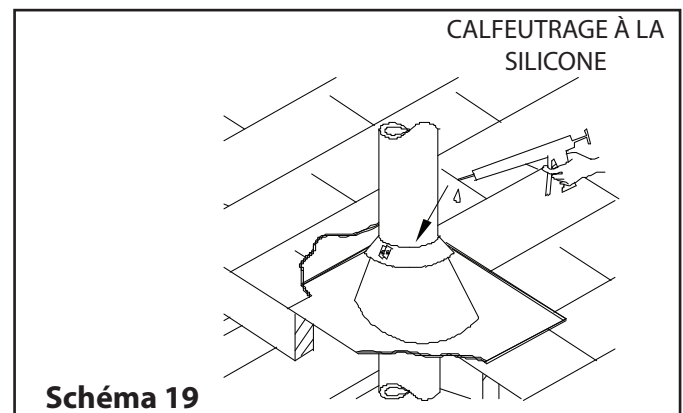

4

INSTALLATION INTÉRIEUR AVEC PLAFOND CATHÉDRALE

REMARQUE: Le support à dégagement réduit isolé (IRCS) est livré avec un collet. Celui-ci peut être ignoré pour cette application (**Figure 20**)

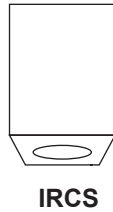

Étape 1: Localiser la cheminée dans un endroit pratique aussi proche que possible de la sortie de l'appareil. Découpez et encadrez une ouverture dans le toit (**voir Tableau 5**). Les côtés de cette ouverture doivent être verticaux (**voir Figure 21**).

Étape 2: Du dessus, placez le support dans l'ouverture. Baissez-le à une hauteur convenable.

REMARQUE: La partie inférieure du support doit dépasser sous le plafond. La distance varie en fonction de la pente (**Tableau 6**). La distance horizontale minimale entre le tuyau de poêle et le mur est 18 po.

Étape 3: En utilisant un niveau, veillez à ce que le support soit vertical. Si le support dépasse au-dessus du toit, découpez-le de façon à ce qu'il soit égal au sommet du toit. Clouez le support au boîtier encadré à l'aide de (12) clous torsadés de 3 po ou de vis de 1-1/2 po (**voir schéma 20**).

Étape 4: Avant d'abaisser une longueur de cheminée dans le support, installez l'adaptateur de tuyau de poêle (**voir la Page 9**). Abaissez cette première longueur dans le support. Assurez-vous que l'adaptateur de tuyau de poêle traverse l'ouverture du support. Glissez le matériau d'isolant dans l'espace entre la section de cheminée et le support en vous assurant que l'isolant couvre le bas du support. Des morceaux d'isolant déchiquetés peuvent être ajoutés afin de remplir les coins. Ne pas comprimer l'isolant. Cela réduit l'efficacité.

Si nécessaire, une extension de support (RCSE) peut être attaché au support pour augmenter sa hauteur.

REMARQUE: Voir la section 1 : NOTES GÉNÉRALES D'INSTALLATION, Note 13, pour l'isolant approuvé.

POUR CONTINUER L'INSTALLATION SUIVEZ LES ÉTAPES 5.1 ou 5.2 in Section 3.

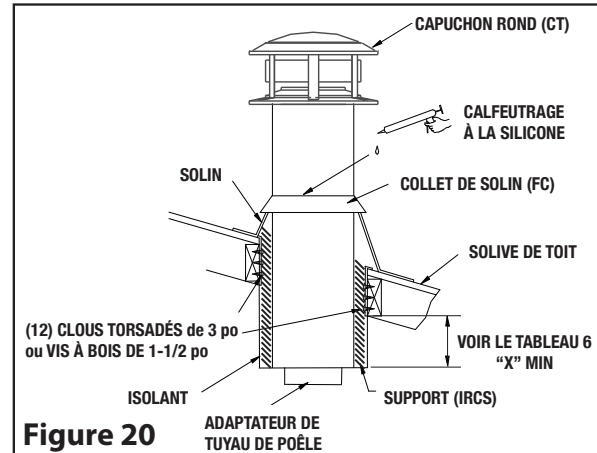

Figure 20

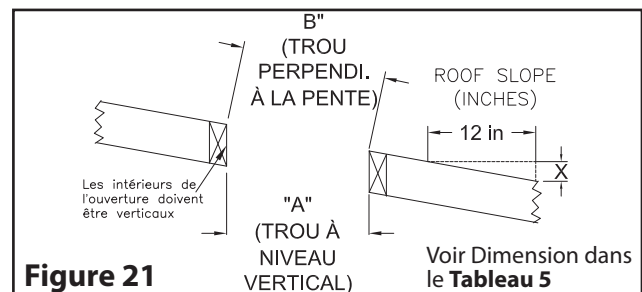

Figure 21

DIMENSION DU TROU TOIT EN PENTE POUR IRCS						
TAILLE DE CHEMINÉE	6 po		7 po		8 po	
	Dimension du trou					
PENTE DE TOIT X/12	A	B	A	B	A	B
0	10-1/8	10-1/8	11-1/8	11-1/8	12-1/8	12-1/8
2/12	10-1/8	10-1/4	11-1/8	11-1/4	12-1/8	12-1/4
4/12	10-1/8	10-5/8	11-1/8	11-3/4	12-1/8	12-3/4
6/12	10-1/8	11-1/4	11-1/8	12-1/2	12-1/8	13-1/2
8/12	10-1/8	12-1/8	11-1/8	13-1/4	12-1/8	14-1/2
10/12	10-1/8	13-1/4	11-1/8	14-1/2	12-1/8	15-7/8

Tableau 5

REMARQUE: TOUTES LES DIMENSIONS SONT EN POUÇES.

4

INSTALLATION INTÉRIEUR AVEC PLAFOND CATHÉDRALE (SUITE)

Les plafonds cathédrale en pente escarpée peuvent nécessiter l'utilisation d'un prolongement de Support à Dégagement Réduit (RCSE). Cette pièce se place à l'intérieur du support à dégagement réduit et peut être ajustée pour augmenter la longueur du support jusqu'à 22 po. de plus.

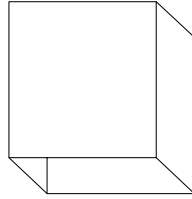

RCSE

Le prolongement est attaché au support à l'aide des huit vis métalliques fournies. Veillez à ce qu'il y ait au moins 2 po de chevauchement là où le prolongement rejoint le support.

REMARQUE: Se référer à la section 1 : **REMARQUES GÉNÉRALES D'INSTALLATION, Note 13**, sous Remarques générales d'installation, concernant l'isolation permise.

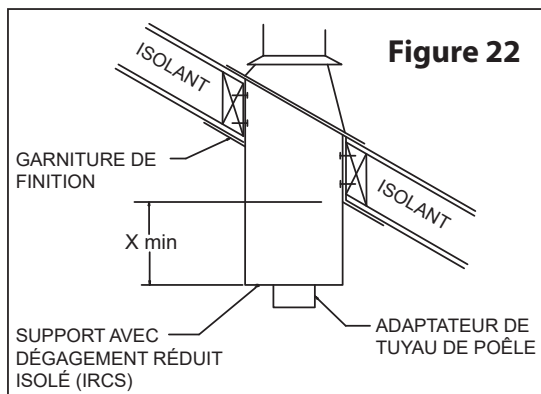

Pente	X min
0/12 - 2/12	3 ½ po
2/12 - 7/12	5 ½ po
7/12 - 12/12	6 ¾ po
12/12 - 24/12	7 ½ po
24/12	12 ½ po

Tableau 6

4

INSTALLATION INTÉRIEUR AVEC SUPPORT CATHÉDRAL (SUITE)

SUPPORT CARRÉ (SCS)

L'application et l'installation de ce support est semblable à celle du Support à Dégagement Réduit. Installez-le en suivant les instructions à la page 11 (reportez-vous au **Figure 23** pour visualiser).



REMARQUE: Se référer à la (Section 1: SCS note 13 de l'INSTALLATION GÉNÉRAL) sous les Notes générales d'installation, concernant l'isolant approuvé à utiliser avec ce produit.

EXTENSION DE SUPPORT (SCSE) (Pour support carré)

Les plafonds cathédrale en pente escarpée peuvent nécessiter l'utilisation d'un prolongement de support carré (RCSE). Cette pièce se place à l'intérieur du support carré et peut être ajustée pour augmenter la longueur du support jusqu'à 22 po. de plus.

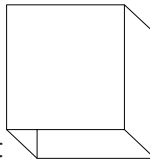

SCSE

Le prolongement est attaché au support à l'aide des huit vis métalliques fournies. Veillez à ce qu'il y ait au moins 2 po de chevauchement là où le prolongement rejoint le support.

REMARQUE : Reportez-vous à la section 1 : **NOTES GÉNÉRALES D'INSTALLATION, Note 13**, sous les Notes générales d'installation, concernant l'isolant approuvé à utiliser avec cette rallonge.

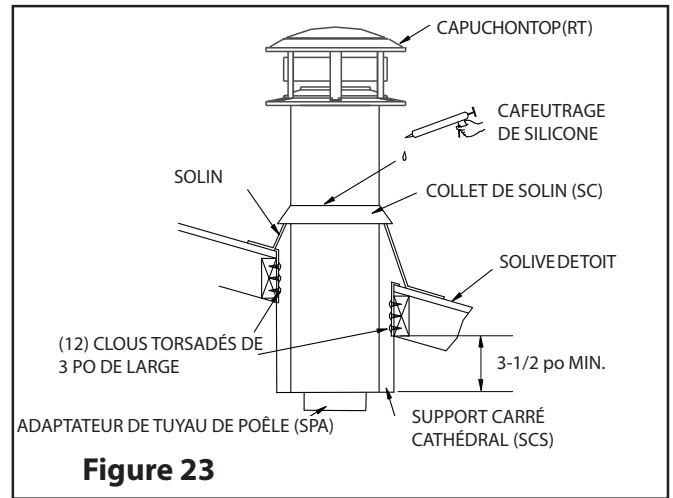
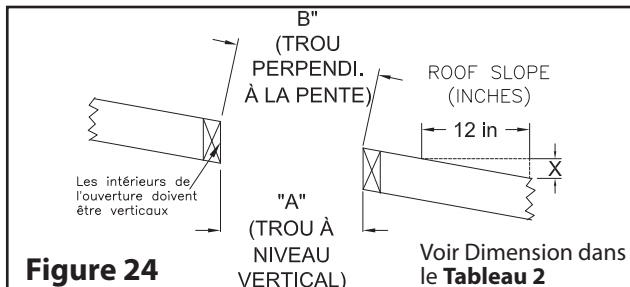

5

DÉVIATION

CHEMINÉE À DÉVIATION

Si une déviation est requise lorsque la cheminée traverse un placard ou palier supérieur ou éviter une solive, elle ne doit pas être inclinée à plus de 30° à la verticale (É-U.) et 45° (Canada seulement). Un maximum de deux déviations (4 coudes en tout) est autorisé dans une cheminée.

La hauteur minimale de la cheminée avec des déviations de 15° est de 10 pi.

La hauteur minimale de la cheminée avec des déviations de 30° ou 45° (Canada seulement) est de 15 pi.

La longueur maximale d'une cheminée déviée non supportée est de 6 pi. Si la déviation de la cheminée est plus longue que 6 pi, elle doit alors être supportée aux intervalles de 6 pi à l'aide d'un support, soit d'un Support de Toit (URS) ou d'un Bride Mural Universel (UWB). Reportez-vous à la **Figure 21** pour visualiser.

AVERTISSEMENT

Un support doit toujours être installé immédiatement au-dessus de chaque déviation (deux coudes) afin de soutenir la cheminée située au-dessus du déviation.

INSTRUCTIONS D'INSTALLATION

Si vous ventilez un foyer préfabriqué ou un appareil fonctionnant au mazout ou au gaz, veuillez vous référer aux notes d'installation n° 2 (**Section 1**) pour les exigences applicables.

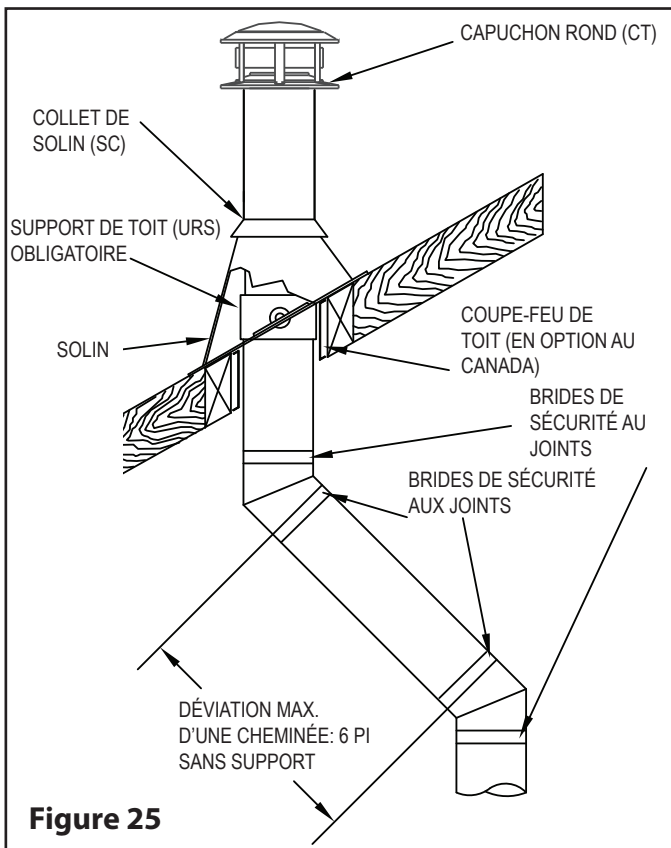

Figure 25

Pour une installation non encloisonnée ou l'évacuation d'appareils au mazout ou au gaz : (voir figure 25)

Étape 1 : Placer la première longueur de cheminée dans le support. Empiler la longueur de cheminée suivante sur la première. Pour fixer le joint entre la section de longueur et la longueur flexible, utiliser la FIXATION ALTERNATIVE DES JOINTS indiquée à la section 1 (avec des vis). Voir **Figure 4**. Lorsque vous atteignez la hauteur à laquelle le coude sera installé :

Étape 2. Installer le coude décalé isolé sur la longueur de cheminée verticale. L'orienter dans la direction requise et le fixer à la cheminée à l'aide des (4) vis métalliques de 1/2 po fournies.

Étape 3. Placer la longueur de cheminée décalée requise (voir tableau 7) sur le coude. Fixer le coude à l'aide de la bande de verrouillage ou de vis alternatives (se référer à la **Section 1, ASSEMBLAGE DES JOINTS ou FIXATION ALTERNATIVE**).

Étape 4. Utiliser un autre coude pour rediriger la cheminée à la verticale. Fixer le coude à la longueur de cheminée à l'aide des (4) vis métalliques de 1/2 po fournies. Installer le reste de la cheminée conformément aux instructions pour l'installation intérieure droite à la **Section 3**.

Étape 5 : Installer le reste de la cheminée conformément aux instructions pour le support de toiture (voir SUPPORT DE TOITURE UNIVERSEL à la **section 7**).

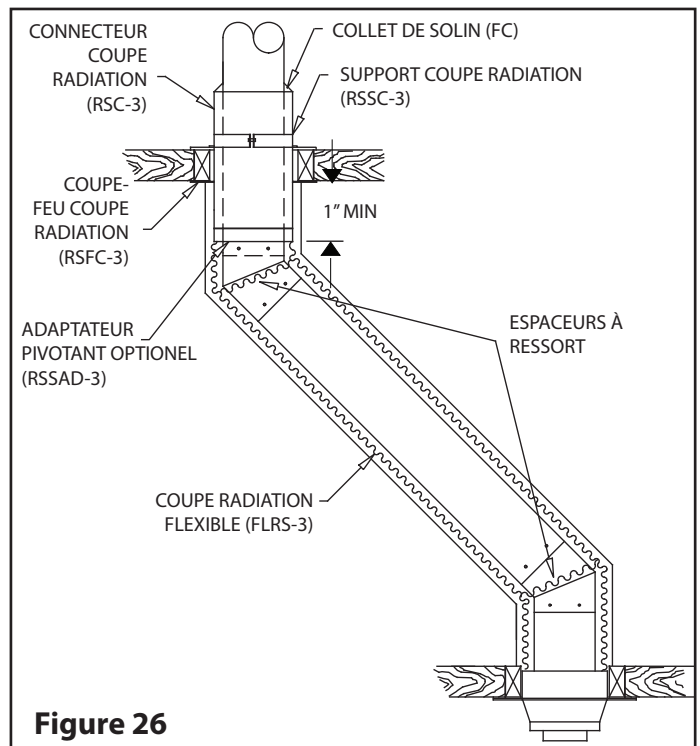

Figure 26

5

DÉVIATION SUITE

Pour une installation encloisonnée (CANADA uniquement) d'un appareil à bois ou à charbon (diamètres 6 po, 7 po et 8 po)

- Étape 1. Placez la première longueur de cheminée sur une surface plane, avec le raccord mâle orienté vers le haut.
- Étape 2. Faites glisser un Coupe Radiation Flexible (FLRS-3 sur cette longueur jusqu'en bas.
- Étape 3. Fixez le Coupe Radiation Flexible à la section à l'aide de 3 vis autotaraudeuses en acier inoxydable de 1/2 po.
- Étape 4. Faites glisser cet assemblage dans le Support et tournez dans le sens horaire pour le verrouiller en place.
- Étape 5 : Au niveau du plafond, par le dessus, installez un Connecteur Coupe Radiation (RSC-3) et un Support Coupe Radiation (RSSC-3), assemblés entre eux mais sans les serrer (voir **Figure 26**).
- Étape 6: Faire glisser le connecteur vers le bas jusqu'à ce que le bas du tube isolé dépasse le dessous du plafond. Ajuster la hauteur de manière à ce qu'un minimum de 1 po du connecteur de coupe radiation dépasse sous le plafond (voir **Figure 27**).

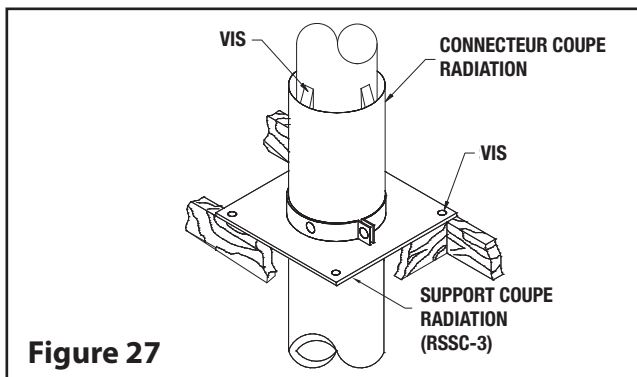

Figure 27

- Étape 7. Empilez la longueur de cheminée suivante sur la première. Assurez-vous que les emboîtements mâle et femelle ne soient pas alignés lors de l'assemblage. Tournez la cheminée dans le sens horaire pour la verrouiller en place. Vous pouvez ajouter une vis autotaraudeuse en acier inoxydable de 1/2 po afin d'éviter un déverrouillage accidentel. Lorsque vous atteignez la hauteur à laquelle le coude doit être installé :
- Étape 8. Installez le coude isolé de déviation sur la longueur verticale de la cheminée. Orientez-le dans la direction requise et fixez-le à la cheminée à l'aide des (4) vis à métal de 1/2 po fournies.
- Étape 9. Placez la longueur de cheminée de dévoiement requise (voir **Tableau 7**) sur le coude. Tournez-la dans le sens horaire pour la verrouiller en place.

Étape 10. Utilisez un deuxième coude pour rediriger la cheminée à la verticale. Fixez de nouveau le coude à la longueur de cheminée à l'aide des (4) vis à métal de 1/2 po.

- Fixez un ressort d'espacement autour de la cheminée à chaque coude afin d'aider à maintenir l'écran flexible centré (voir **Figure 26**).

Étape 11. À partir du grenier, faites passer les sections de Longueurs suivantes à travers le Connecteur Coupe Radiations (RSC-3) jusqu'au coude supérieur.

Étape 12. Pour sécuriser le joint de la section de conduit sur le coude, il faut retourner dans la pièce. Référez-vous ensuite à la **Section 1, ASSEMBLAGE DES JOINTS ou FIXATION ALTERNATIVE**,

Étape 13. Faites glisser le Coupe Radiation Flexible (FLRS-3) vers le haut de la cheminée et fixez-le sous le plafond au Connecteur Coupe Radiation (RSC-3) à l'aide de (3) vis autotaraudeuses à métal de 1/2 po.

REMARQUE : Si une plus grande longueur de Coupe Radiation Flexible est requise, deux FLRS-3 sont conçus pour être assemblés ensemble, ou en utilisant un Adaptateur Pivotant RSSAD-3 entre les deux (FLRS-3).

REMARQUE : Si l'espace est limité pour visser, installez un Adaptateur Pivotant (RSSAD-3) (voir figure 26) sous le Connecteur (RSC-3) et un autre à l'extrémité supérieure de Coupe Radiation Flexible.

Étape 14. **Dans le grenier**, fixez le Support Coupe Radiation (RSSC-3) à la cheminée et serrez le collier de support.

Étape 15. Un collet (FC) doit être installé sur le dessus du Connecteur de Coupe Radiation (RSC-3) afin d'empêcher tout isolant libre de tomber dans l'espace entre la cheminée et le support.

CALCUL DE L'INSTALLATION

Définir la déviation nécessaire (**voir schéma 28**). Se référer au **Tableau 7** pour identifier les coudes à utiliser ainsi que les longueurs isolées nécessaires lorsqu'aucune section ajustable n'est requise. il sera peut-être plus commode d'installer une longueur réglable entre les coudes. Cela vous permettra d'obtenir une déviation à la distance exacte requise.

5

DÉVIATION (SUITE)

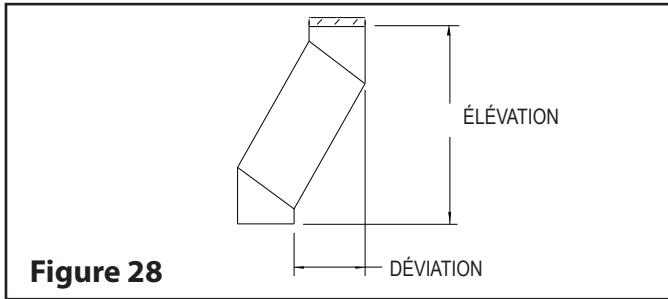

Figure 28

TABLEAU DE DÉVIATION ET D'ÉLÉVATION DU MODÈLE ULTIMATEPLUS (6 po, 7 po, 8 po)

ANGLE 15°

DIA.	POUCES	UNE LONGUEUR ENTRE LES COUDES							DEUX LONGUEURS ENTRE LES COUDES						
		0	8	12	18	24	36	48	0	8 & 48	12 & 48	18 & 48	24 & 48	36 & 48	48 & 48
6po	Déviaton	1	2-5/8	3-3/4	5-1/4	6-3/4	9-7/8	13	1	14-5/8	15-3/4	17-1/4	18-7/8	21-7/8	25
	Élévation	8-3/4	15	18-7/8	24-5/8	30-3/8	42	53-5/8	8-3/4	59-7/8	63-5/8	69-1/2	75-1/4	86-7/8	98-1/2
7po	Déviaton	1	2-5/8	3-3/4	5-1/4	6-3/4	9-7/8	13	1	14-5/8	15-3/4	17-1/4	18-7/8	21-7/8	25
	Élévation	9-1/4	15-1/2	19-3/8	25-1/8	30-7/8	42-1/2	54-1/8	9-1/4	60-3/8	64-1/8	70	75-3/4	87-3/8	99
8po	Déviaton	1	2-5/8	3-3/4	5-1/4	6-3/4	9-7/8	13	1	14-5/8	15-3/4	17-1/4	18-7/8	21-7/8	25
	Élévation	9-1/2	15-3/4	19-5/8	25-3/8	31-1/8	42-3/4	54-3/8	9-1/2	60-5/8	64-3/8	70-1/4	76	87-5/8	99-1/4

ANGLE 30°

DIA.	POUCES	UNE LONGUEUR ENTRE LES COUDES							DEUX LONGUEURS ENTRE LES COUDES						
		0	8	12	18	24	36	48	0	8 & 48	12 & 48	18 & 48	24 & 48	36 & 48	48 & 48
6po	Déviaton	2-1/4	5-1/2	7-1/2	10-1/2	13-1/2	19-1/2	25-1/2	2-1/4	28-5/8	30-5/8	33-3/4	36-5/8	42-5/8	48-5/8
	Élévation	10-1/2	16-1/8	19-1/2	24-3/4	29-7/8	40-3/8	50-3/4	10-1/2	56-1/4	59-3/4	65	70-1/8	80-1/2	90-7/8
7po	Déviaton	2-1/2	5-3/4	7-3/4	10-3/4	13-3/4	19-3/4	25-3/4	2-1/2	28-7/8	30-7/8	34	36-7/8	42-7/8	48-7/8
	Élévation	11	16-5/8	20	25-1/4	30-3/8	40-7/8	51-1/4	11	56-3/4	60-1/4	65-1/2	70-5/8	81	91-3/8
8po	Déviaton	2-3/4	6	8	11	14	20	26	2-3/4	29-1/8	31-1/8	34-1/4	37-1/8	43-1/8	49-1/8
	Élévation	11-1/2	17-1/8	20-1/2	25-3/4	30-7/8	41-3/8	51-3/4	11-1/2	57-1/4	60-3/4	66	71-1/8	81-1/2	91-7/8

ANGLE 45° (Canada seulement)

DIA.	POUCES	UNE LONGUEUR ENTRE LES COUDES							DEUX LONGUEURS ENTRE LES COUDES						
		0	8	12	18	24	36	48	0	8 & 48	12 & 48	18 & 48	24 & 48	36 & 48	48 & 48
6po	Déviaton	4	8-1/2	11-3/8	15-5/8	19-7/8	28-3/8	36-7/8	4	41-3/8	44-1/4	48-1/2	52-3/4	61-1/8	69-5/8
	Élévation	11-3/4	16-1/4	1-1/8	23-3/8	27-5/8	36-1/8	44-5/8	11-3/4	49-1/8	52	56-1/4	60-1/2	68-7/8	77-3/8
7po	Déviaton	4-1/2	9	11-7/8	16-1/8	20-3/8	28-7/8	37-3/8	4-1/2	41-7/8	44-3/4	49	53-1/4	61-5/8	70-1/8
	Élévation	12-3/4	17-1/4	20-1/8	24-3/8	28-5/8	37-1/8	45-5/8	12-3/4	50-1/8	53	57-1/4	61-1/2	59-7/8	78-3/8
8po	Déviaton	4-3/4	9-1/4	12-1/8	16-3/8	20-5/8	29-1/8	37-5/8	4-3/4	42-1/8	45	49-1/4	53-1/2	61-7/8	70-3/8
	Élévation	13-3/4	18-1/4	21-1/8	25-3/8	29-5/8	38-1/8	46-5/8	13-3/4	51-1/8	54	58-1/4	62-1/2	70-7/8	79-3/8

Tableau 7

REMARQUE: Toutes les dimensions sont en pouces.

5 DÉVIATION (SUITE)

LONGUEUR AJUSTABLE (AL)

Si nécessaire, une Longueur Ajustable peut être installée sur une autre longueur afin d'obtenir une distance finie exacte lorsqu'une longueur fixe ne parvient pas à obtenir cette longueur.

INSTRUCTIONS D'INSTALLATION

Étape 1. Glisser la longueur Ajustable sur la longueur précédente jusqu'à la hauteur désirée. Elle doit chevaucher la longueur précédente d'au moins 3 po (Figure 29A).

REMARQUE: Afin de permettre un chevauchement facile, il sera peut-être nécessaire de retirer une partie de l'isolation. Pour ce faire, retirez l'isolant de la section, coupez celui-ci à la longueur voulue et réinsérez-le en place. Assurez-vous que l'isolant remplit toute la cavité.

Étape 2. Fixer la longueur réglable à la longueur précédente avec les 3 vis auto-taraudeuses fournies.

Étape 3. Installer un support (UWS ou URS) dans les 5 pi. (60 oi) suivant la longueur réglable afin de reprendre la charge des sections suivantes (Figure 29B).

REMARQUE: La bride de sécurité inclus avec la longueur ajustable doit être utilisée comme substitut sur le joint de la longueur ajustable avec la longueur fixe (ou coude) au-dessus.

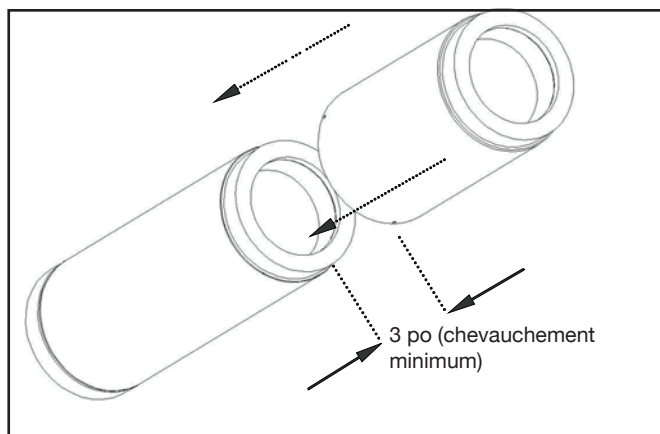

Figure 29A

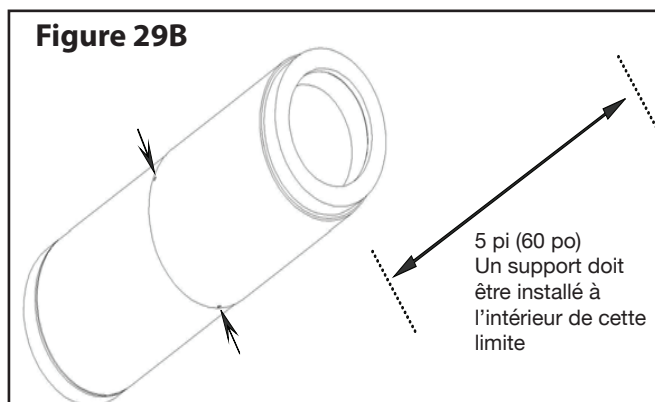

Figure 29B

SUPPORT DE TOIT UNIVERSEL (URS)

Le support de toit offre trois fonctions :

- Il peut être employé pour soutenir une cheminée à partir du toit, il s'ajuste à tous les degrés de pente de toit.
- Il peut servir sur un plancher, un plafond ou un toit, au-dessus d'une déviation pour soutenir la cheminée.
- Il peut servir sur un plancher, un plafond ou un toit, comme support supplémentaire quand la hauteur de cheminée requise excède celle du foyer préfabriqué (voir les instructions du foyer) et la hauteur maximale supportée au **Tableau 1**.

INSTRUCTIONS D'INSTALLATION

Voir la prise en charge maximal supportée au **tableau 1** à la **Table 1**. Si une hauteur plus importante est requise, utilisez des supports supplémentaires à des intervalles ne dépassant pas 30 pieds.

REMARQUE: Le support de toit universel peut aussi servir une déviation.

Référez-vous au **Tableau 8, Schémas A & B** en **Page 17** pour plus d'information.

Avec la cheminée dépassant l'ouverture du toit, du plafond ou du plancher procédez comme suit (reportez-vous aux **Schémas 30 et 31** pour visualiser) :

Étape 1. (**États-Unis** seulement). Installez les coupe-radiation de toit sur les solives de toit. Ce coupe-radiation de toit comprends de quatre (4) plaques fournies avec le solin de toit. Clouez ces plaques sur chaque côté des solives à l'aide de (2) clous de 2-1/2 po. Voir **Figure 23**.

Étape 2. Assemblez le collet de support pour s'ajuster sur le diamètre extérieur de la cheminée tel que décrit en **Section 6**.

Étape 3. Placez le support sur la cheminée jusqu'à ce que les plaques reposent sur le toit ou sur le plancher. Serrez le collet autour de la cheminée avec le boulon et écru fournis.

Étape 4. Centrez la cheminée et clouez ou vissez le support au toit ou au plancher avec 8 clous de 2-1/2 po ou de 8 vis à bois no 8 de 1-1/4 po (voir **Figure 30**).

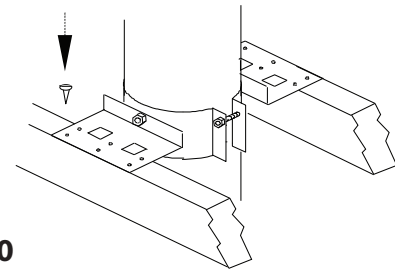

Figure 30

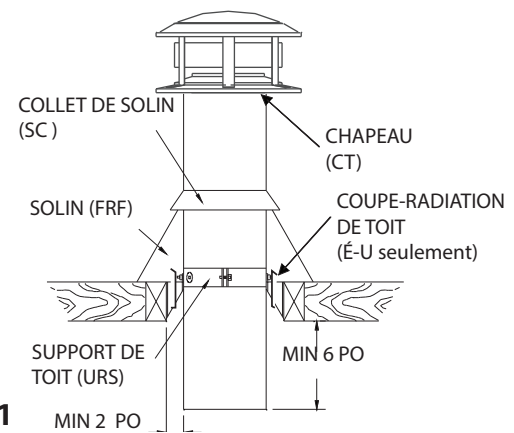

Figure 31

Étape 5. Installez les longueurs de cheminée jusqu'à ce que la hauteur de cheminée requise soit atteinte.

Reportez-vous aux **Schémas A et B** en **page 18** pour plus d'informations.

Étape 6. INSTALLATION DU SOLIN

Posez le solin en place. Scellez le joint entre le toit et le solin avec du scellant à couverture. Pour les toits inclinés, placez le solin sous les bardeaux supérieurs et au-dessus des bardeaux inférieurs. Clouez le solin au toit à l'aide de clous à couverture. Placez le collet de solin par-dessus la cheminée et glissez-le sur le solin. Serrez le collet de solin avec le boulon fourni en vous assurant que le joint soit correctement calfeutré (voir le **Schéma 19**).

AVERTISSEMENT! Ne bloquer pas l'espace entre le solin et la cheminée, ceci doit être complètement ouvert pour but de ventilation.

Étape 7. Référez-vous à la **Section 1** pour l'installation du chapeau.

6

ASSEMBLAGE DU COLLET UNIVERSEL

Les informations suivantes aideront à l'assemblage du support de toit, support mural, la bride murale et l'haubanage de toit. Tous partagent le même collet. Voir le **tableau 8** & **Figure A** ci-dessous pour l'alignement des trous pour le diamètre de 6 à 8 po de UltimatePlus.

TABLEAU 8

MODÈLE DE CHEMINÉE	DIA	POSITIONNEMENT DES TROUS DE BOULONS DU COLLET UNIVERSEL	RÉGLAGE DES PATTES AJUSTABLE COULISSANTE
UltimatePlus	6 po	C-C	MAINTENIR LE DÉGAGEMENT MINIMALE DE 2 PO AUX COMBUSTIBLES
	7 po	B-B	
	8 po	A-A	

Figure A Collet universel

Collet universel

- Montez les deux moitiés du collet universel en alignant les trous décrit au tableau 8 ci-dessus. Utilisez le boulon de carrosserie, la rondelle et l'écrou fournis, selon le schéma A.
- Assemblez les deux parties avec l'écrou et boulon fournis. Ne pas serrer à ce point.
- Sélectionnez le composant que le collet universel servira. Suivez leurs instructions.

Support de toit universel (URS)

Voir la prise en charge maximal supportée au **tableau 1**. Si une hauteur plus importante est requise, utilisez des supports supplémentaires à des intervalles ne dépassant pas 30 pieds.

REMARQUE: Le support de toit universel peut aussi servir une déviation.

1. Montez les deux moitiés selon les instructions pour le collet universel et le **Figure A**.

2. Fixez les plaques de toit au collet selon le **Figure B**.

3. Placez le support sur la longueur de cheminée jusqu'à ce que les plaques reposent sur le toit ou sur le plancher. Serrez le collet autour de la cheminée. **Fig. B** support de toit universel

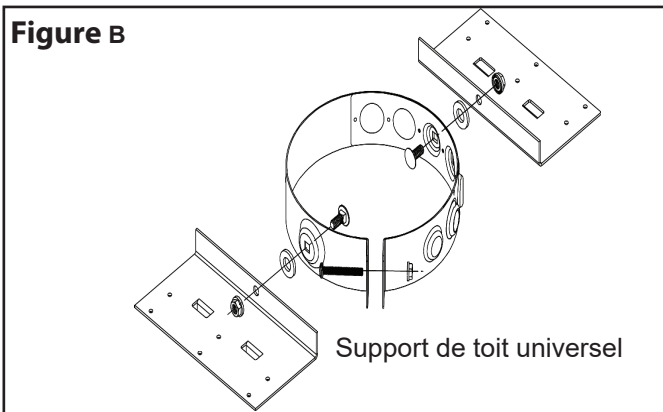

4. Centrez la cheminée et assurez-vous de maintenir le dégagement requis de 2 po aux matériaux combustibles. Sécurisez le support au toit ou au plancher en utilisant 8 clous de 2-1/2 po ou de 8 vis à bois #8 x 1-1/4 po. Se référer aux Figures 30 et 31 pour plus d'informations.

Support mural universel (UWS)

Se référer au **Tableau 1** pour connaître la hauteur maximale de cheminée que le support mural peut supporter. Si une hauteur supérieure est requise, utiliser des supports muraux supplémentaires à des intervalles n'excédant pas 30 pieds.

REMARQUE : Le support mural peut également être utilisé comme support de décalage.

Assembler les deux (2) parties du collier universel décrites ci-dessus dans la section Collier universel, ainsi qu'au tableau 8 et à la **Figure A**.

Fixer les supports muraux au collier conformément à la **Figure C**.

Faire glisser le support vers le bas par-dessus la première longueur verticale de cheminée jusqu'à l'emplacement approprié.

Serrer le collier autour de la cheminée. Fixer les supports muraux au mur à l'aide de (8) clous de 3 po ou de (8) vis à bois n° 10 x 1-1/4 po.

Pour plus d'informations, se référer à la **Figure 26**.

Figure c

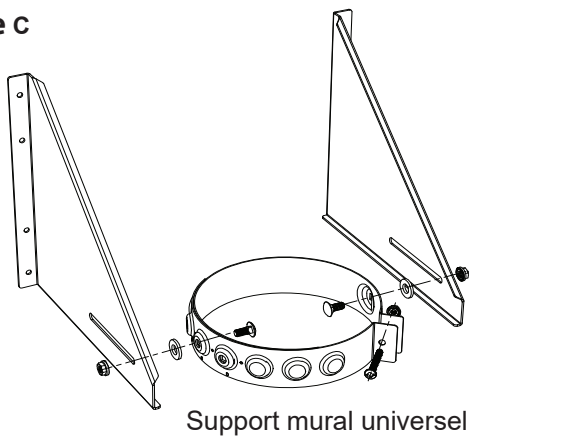

Support mural universel

Bride murale universelle (WB)

1. Montez les deux moitiés selon les instructions pour le collet universel, le schéma A et le tableau 8 en page 18.
2. Assemblez les 2 pattes coulissantes selon le **Figure D**.
3. Fixez les 2 pattes coulissantes au collet universel selon le **Figure E**.
4. Placez la bride murale universelle sur une longueur de cheminée verticale à un endroit approprié.
5. Serrez le collet autour de la cheminée. Fixez la bride murale universelle au mur en utilisant deux (2) vis à bois #10 x 1-1/4 po ou des attaches appropriées.

Maintenir un espace de dégagement minimum de 2 po entre la cheminée et le mur.

La bride murale universelle doit être utilisée à des intervalles de 8 pieds et être fixée à une charpente et non simplement au revêtement.

Figure D

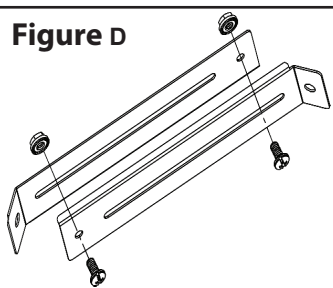

Patte ajustable coulissante pour la bride murale

Figure E

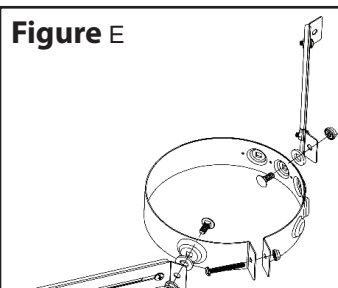

Bride murale universelle

Haubanage de toit universel (URBK)

La position préférable est près d'un joint, soit immédiatement au-dessus ou en-dessous d'un joint. Seulement un joint devrait être au-dessus de l'haubanage de toit.

1. Montez les deux moitiés selon les instructions pour le collet universel, le **Figure A** et le **Tableau 8**.
2. Fixez un bout de chaque patte ajustable au collet universel selon le **Figure F**.
3. Attachez l'autre bout de la patte ajustable au crochet de toit selon le **Figure F**.
4. Placez les pattes ajustables de façon à ce qu'elles forment un angle d'environ de 60° avec la cheminée. Assurez-vous qu'il y aura au moins 3 po de recouvrement entre les deux moitiés de la patte ajustable avant de la fixer dans sa position finale à l'aide de la vis à œillet.
5. Déterminez les positions des crochets de toit sur la structure du toit. Assurez-vous que les attaches sont dans les chevrons et non seulement dans le revêtement de toit.
6. Fixez les crochets de toit à la structure du toit à l'aide de deux boulons 1/4 po x 2 po par crochets. Appliquez un cafeutrage sous les crochets ainsi que sur les boulons.

Figure F

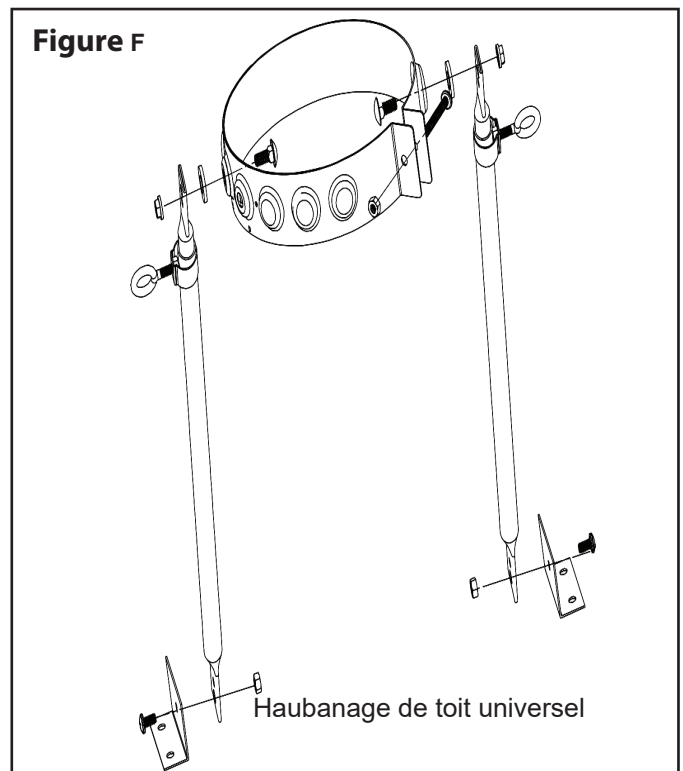

Haubanage de toit universel

INFORMATION POUR INSTALLATION EXTÉRIEURE

Cette cheminée aura une performance optimale lorsque installée à l'intérieur de la portion chauffée du bâtiment. Les conséquences potentielles d'installer la cheminée à l'extérieur, en longeant le mur extérieur du bâtiment serait les suivantes:

- Un retour d'air vers l'intérieur lors de temps froid et que l'appareil n'est pas en fonctionnement.
- Un tirage faible et instable
- Une augmentation d'accumulation de crésote
- Une augmentation du potentiel de condensation de la vapeur d'eau dans la cheminée
- Une diminution de l'efficacité de l'appareil

Si vous installez une cheminée extérieure, il est recommandé de l'encloisonner dans une enceinte isolée.

NOTES GÉNÉRALES POUR INSTALLATION EXTÉRIEURE

1. La cheminée peut être cloisonnée ou non.

CANADA SEULEMENT:

Les coupe radian Premium ne sont pas requis pour une installation extérieure. Si la cheminée doit être enfermée dans une enceinte (chase), le maintien d'un dégagement minimal de 3 po aux matériaux combustibles permet de l'encloisonner sans avoir recours aux accessoires Premium Shield. Le collier mural universel et les sangles murales devront être ajustés pour maintenir un dégagement de 3 po par rapport au mur extérieur vertical.

2. Si la cheminée n'est pas encloisonnée, Conservez un espace libre de 2 po minimum aux matières combustibles. Ne remplissez l'espace autour de la cheminée avec aucun matériau isolant ou autre.
3. À des intervalles de 8 pi, sécurisez la cheminée au mur à l'aide d'une bride murale universelle (UWB) ou un support mural universel (UWS).
4. La longueur minimale de cheminée dépassant le mur intérieur est de 5 po. La longueur maximale de cheminée dépassant le mur intérieur est de 24 po. Une projection minimale est nécessaire pour maintenir les dégagements appropriés pour le tuyau de poêle.
5. Si une installation extérieure doit être cloisonnée, aménagez un accès à la base du té afin de faciliter l'inspection et le nettoyage nécessaire.
6. Le dégagement minimum entre la base du té ou support et tout matériau combustible (incluant le sol) est de 2 po en utilisant un capuchon de té isolé (ITC).

SUPPORT MURAL UNIVERSEL (UWS)

Lorsqu'une cheminée est utilisée le long d'un mur, le support mural universel peut être utilisé. Voir la prise en charge maximal supportée au **Tableau 1**.

Si une hauteur plus importante est requise, utilisez des supports supplémentaires à des intervalles ne dépassant pas 30 pieds.

REMARQUE: Le support mural universel peut aussi servir une déviation.

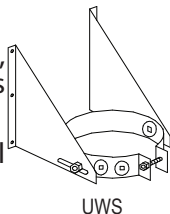

UWS

INSTRUCTIONS D'INSTALLATION

Étape 1. Reportez-vous au **Tableau 8, Figures A et C** pour plus d'information d'assemblage.

Étape 2. Placez le support sur la première longueur de cheminée verticale à un endroit approprié. Serrez le collet autour de la cheminée.

Étape 3. Attachez les plaques de support au mur en utilisant (8) clous de 3 po ou (8) vis à bois N^o. 10 x 1-1/4 po.

Étape 4. À des intervalles de 8 pi, sécurisez la cheminée au mur à l'aide d'une bride murale universelle (UWB) ou un support mural universel (UWS).

REMARQUE: Assurez-vous que le support est fixé à une charpente et non simplement au revêtement.

Étape 5. Si la cheminée passe à travers le toit, découpez une ouverture suffisamment grande pour fournir un dégagement de 2 po entre la cheminée et le toit. Pour les toits en pente, voir le **Tableau 2**.

Compléter l'installation en suivant les instructions aux **étapes 6 à 10 Section 2..**

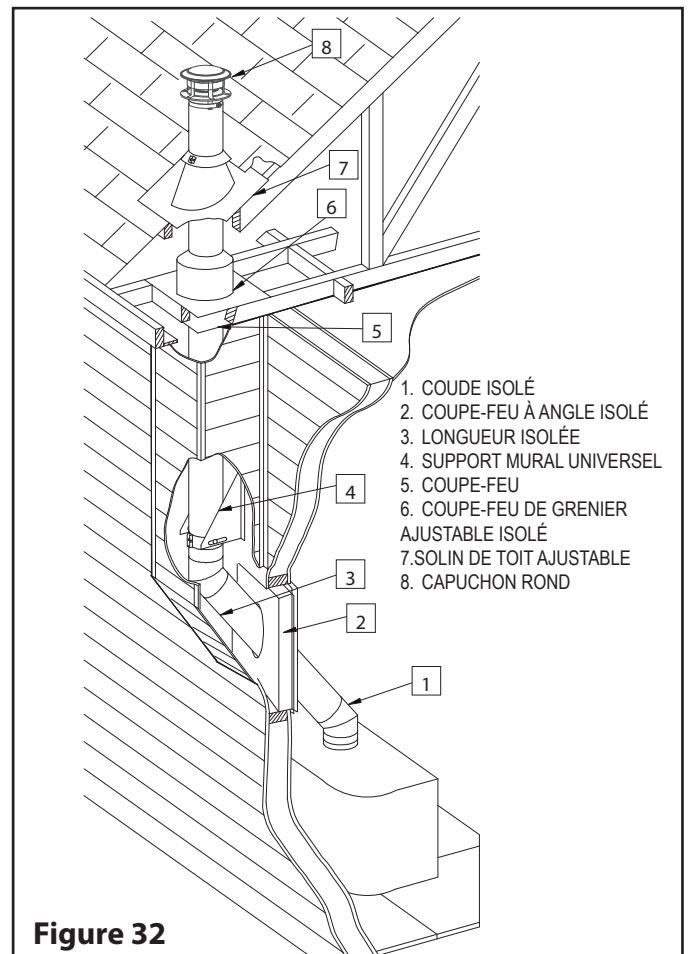
**Figure 32**

SUPPORT MURAL (UWS, AIWS, BTWS)

INSTRUCTIONS D'INSTALLATION

Étape 1. Déterminez l'endroit où la cheminée traversera le mur.

- Pour les murs en béton, découpez une ouverture légèrement plus grande que la cheminée. **Tableau 9**
- Pour les murs combustibles, découpez et encadrez un trou 4 po plus grand que la cheminée, à mi-chemin entre les montants (voir le **Tableau 9** pour les dimensions).

Normalement, les colombages sont placés à 16 po d'écart. Avec l'ouverture à mi-chemin entre ceux-ci, le support sera attaché à ces poteaux et garantira ainsi une fixation solide au mur (voir **Schéma 34**).

Étape 2. Mur de bois: de l'extérieur, insérez le coupe-feu mural isolé (IWT) dans l'ouverture. Ce coupe-feu est ajustable de 7 po à 12 po (voir schéma 28). Assurez vous que l'isolant rempli complètement la cavité. Clouez en place à l'aide de (4) clous de 2 po ou de vis de 1 po. Couper l'isolant à une longueur appropriée pour s'ajuster à l'épaisseur du mur. Glissez par l'intérieur le grand coupe-feu radiant rond sur la tôle enroulée sur l'isolant. A l'aide d'un niveau, assurez-vous que les ouvertures du coupe-feu par laquelle la cheminée doit passer sont horizontale. Fixez le coupe feu en place avec les vis fournies (voir schéma 29). Pour un mur nécessitant une extension de plus de 12 po, il est possible d'ajouter une tôle d'acier de calibre 26 min. roulée à la main pour couvrir le jeu.

REMARQUE: La cavité entourant le coupe-feu radiant murale doit être remplie avec une isolation (voir **Figure 36**).

TAILLE DE CHEMINÉE	DIMENSION D'OUVERTURE	
	COMBUSTIBLE	BÉTON
6 po	12 po x 12 po	8-3/4 po
7 po	13-3/8 po x 13-3/8 po	9-3/4 po
8 po	14-3/8 po x 14-3/8 po	10-3/4 po

Tableau 9

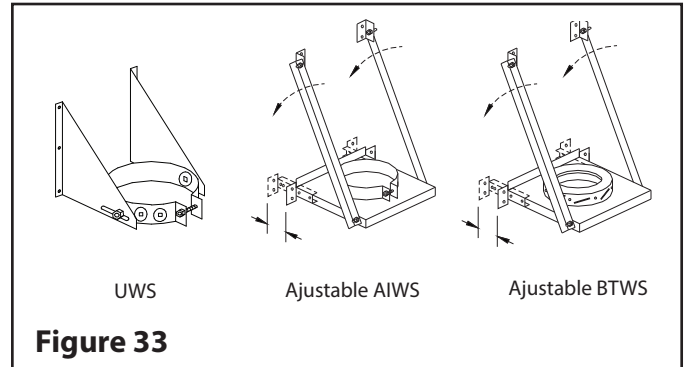

Figure 33

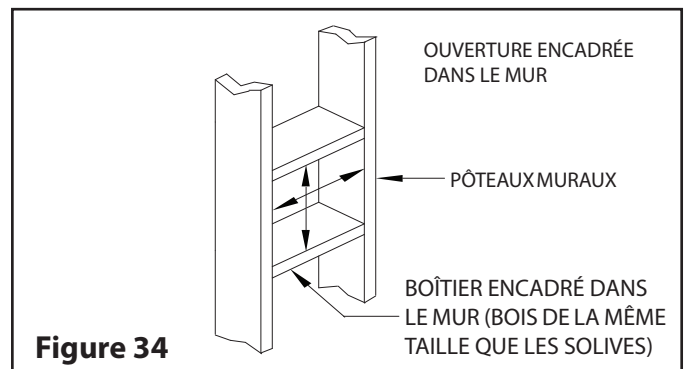

Figure 34

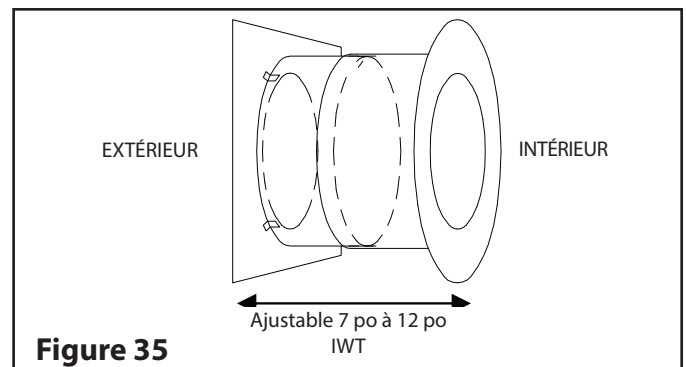

Figure 35

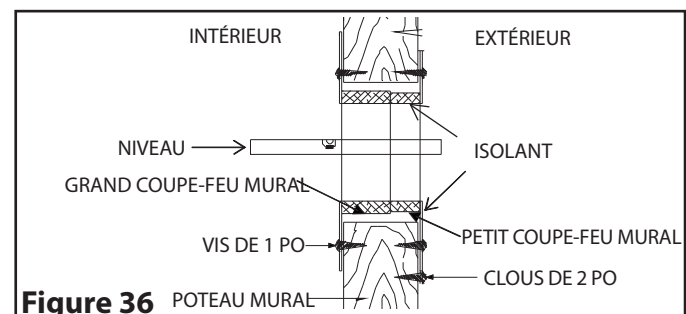

Figure 36

Étape 3. La longueur minimale de cheminée isolée requise pour traverser le mur est égale à l'épaisseur du mur plus 7 po. La cheminée isolée doit dépasser d'au moins 5 po dans la pièce lorsque le mur est terminé. Insérez cette longueur de cheminée dans l'ouverture latérale du té isolé jusqu'à quelle soit bien en place. Installez une bride de sécurité dont la serrure est fixé au crochet le plus éloigné (2e crochet) et fixé à l'aide de trois (3) vis en acier inoxydable de 3/4 po selon les instructions de la **Section 1 ET FIGURE 3**. Veillez à ce que la serrure soit en dessous afin d'éviter l'eau de s'accumuler dans la bride de sécurité. Il est recommandé d'utiliser un scellant à la silicone sur la tête de la vis du haut. Installez le té isolé sur le support afin que la longueur de la cheminée, passant à travers le mur, soit perpendiculaire au côté du support qui viendra se fixer au mur. Fixez le té à la base du support à l'aide de quatre (4) vis A/AB #8 x 3/4 po (fournies).

REMARQUE: Si un joint doit être situé à l'intérieur du coupe-feu mural, substituer la bride de sécurité avec 4 vis de métaux (voir **Figure 4**).

REMARQUE: Les supports (UWS or AIWS) peuvent être installés au-dessus du té. Voir **Figure 39**.

Étape 4. Cette étape nécessitera d'être effectuée par 2 personnes: (**Figure 37**). Insérez la longueur de cheminée de cet ensemble dans le trou du mur. En utilisant un niveau, veillez bien à ce que le té soit vertical, puis attachez le support au mur à l'aide de (8) vis à bois no. 10 x 1 - 1/4 po ou clous torsadés de 4 po.

REMARQUE: Pour fournir suffisamment de solidité, les clous doivent être enfoncés dans les colombages murales. Pour les murs en béton, le support devrait être attaché à l'aide de (8) tire-fonds de 1/4 po x 2 po.

Étape 5. Installez le Capuchon de Té sous le support ou directement sous le té.

Étape 6. Installez l'adaptateur de tuyau de poêle à la rallonge horizontal du té. Voir la **Page 7**.

Étape 7. Fixez la longueur de cheminée suivante sur la première longueur jusqu'à ce qu'elle chevauche complètement le coupleur. Installez une bride de sécurité pour bloquer le joint en place. Voir les **pages 6 et 7** pour l'assemblage de joint.

POUR UNE INSTALLATION NON-CLOISONNÉE

Étape 8 :À des intervalles de 8 pieds, fixer la cheminée au mur à l'aide d'une Bride Murale Universelle ou d'un Support Mural Universel. Si la cheminée traverse le toit, découper une ouverture suffisamment grande pour assurer un dégagement de 2 po entre la cheminée et le toit. Pour un toit en pente, consulter le tableau des ouvertures de toiture au tableau 2 (voir **figure 38**).

Pour poursuivre, aller à l'ÉTAPE 8 de la section 2 : SUPPORT RÉDUIT ISOLÉ (IRCS).

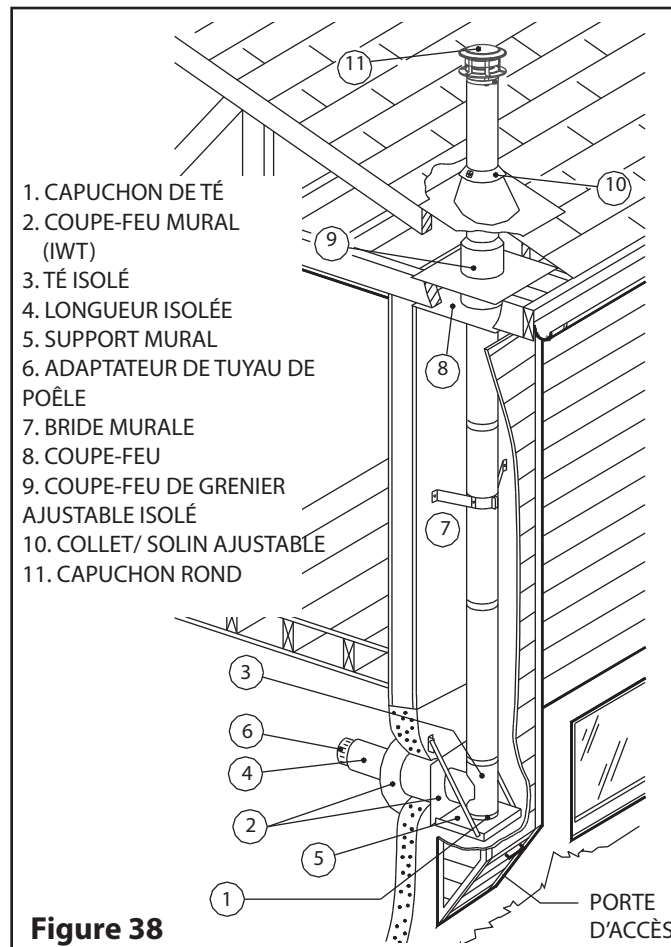
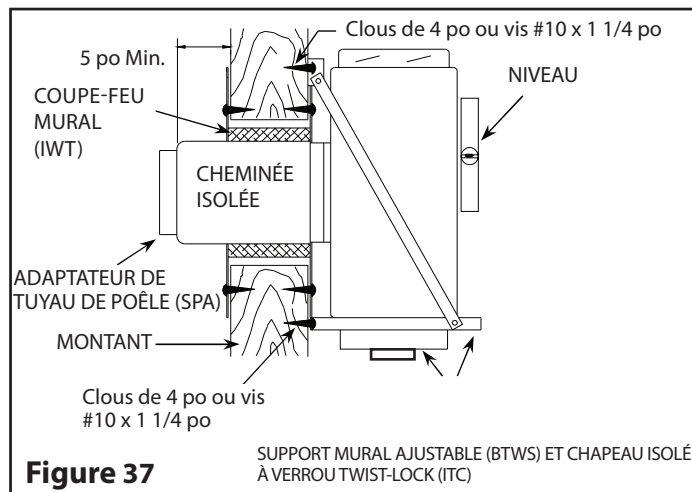

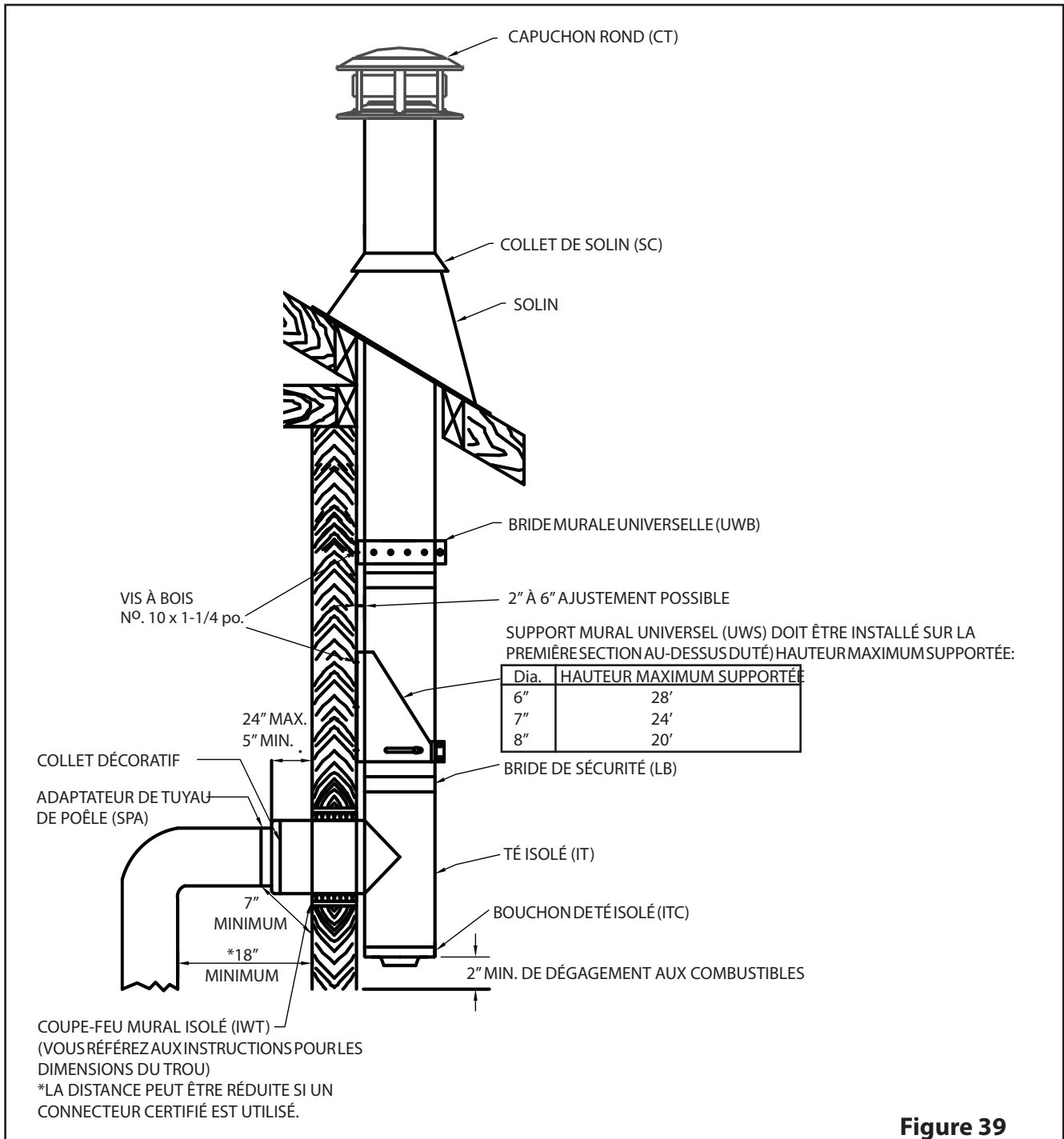

Figure 39

REMARQUE: Un manchon décoratif noir est disponible en option pour couvrir la longueur de cheminée isolée traversant le mur dans la pièce. Peut être utilisé avec un mur non combustible ou avec un coupe-feu mural simplement par chevaucher le manchon décoratif sur la longueur. Une plaque décorative est également disponible en option.

Étape 1. Localiser la cheminée dans un endroit pratique aussi proche que possible de la sortie de l'appareil. Découpez et encadrez l'ouverture dans le plafond où passera la cheminée.

REMARQUE: Il est important de suivre les dimensions de coupe pour les ouvertures au plancher prescrites dans ce manuel.

Vous référer au **tableau 1** pour les dimensions d'ouverture appropriées.

Étape 2. Par dessous, poussez le support dans l'ouverture percée au préalable. Clouez le support au boîtier encadré à l'aide de (12) clous torsadés de 3 po ou vis à bois N^o. 8 x 1 1/2 po (voir **schéma 40**).

Étape 3. Avant d'abaisser une longueur de cheminée dans le support, installez l'adaptateur de tuyau de poêle (voir la page 8). Abaissez cette première longueur dans le support. Assurez-vous qu'il traverse l'ouverture du support.

REMARQUE: Assurez-vous que la flèche sur l'étiquette pointe vers le haut.

Étape 4. Installez par dessous, un coupe-feu (FS ou FRS10) dans chacun des planchers que la cheminée traverse (voir **Figure 41**).

Étape 5. Fixez la longueur de cheminée suivante sur la première longueur jusqu'à ce qu'elle chevauche complètement la longueur. Installez une bride de sécurité pour bloquer le joint en place. Voir **Section 1**. Continuez ainsi jusqu'à ce que la hauteur requise soit atteinte.

Étape 6. Au niveau du grenier, installez un coupe-feu (FS ou FRS10) par dessous et un coupe-feu de grenier ajustable (AAIS) par dessus. Sécuriser au cadrage avec des vis de 1 po (voir le **Schéma 42**).

Étape 7. (**EN OPTION AU CANADA**) Installez le coupe-radiation de toit sur les solives de toit. Le coupe-radiation de toit comprends de quatre (4) plaques fournies avec le solin de toit. Clouez ces plaques sur chaque côté des solives à l'aide de (2) clous de 2-1/2 po.

Étape 8. Mettez le solin en place. Scellez le joint entre le toit et le solin avec du scellant à couverture.

Pour les toits inclinés, placez le solin sous les tuiles supérieures et au-dessus des tuiles inférieures. Clouez le solin au toit à l'aide de clous à couverture.

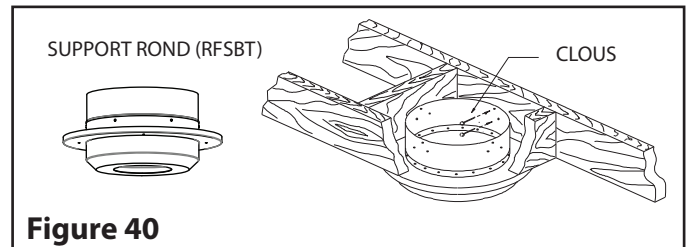

Figure 40

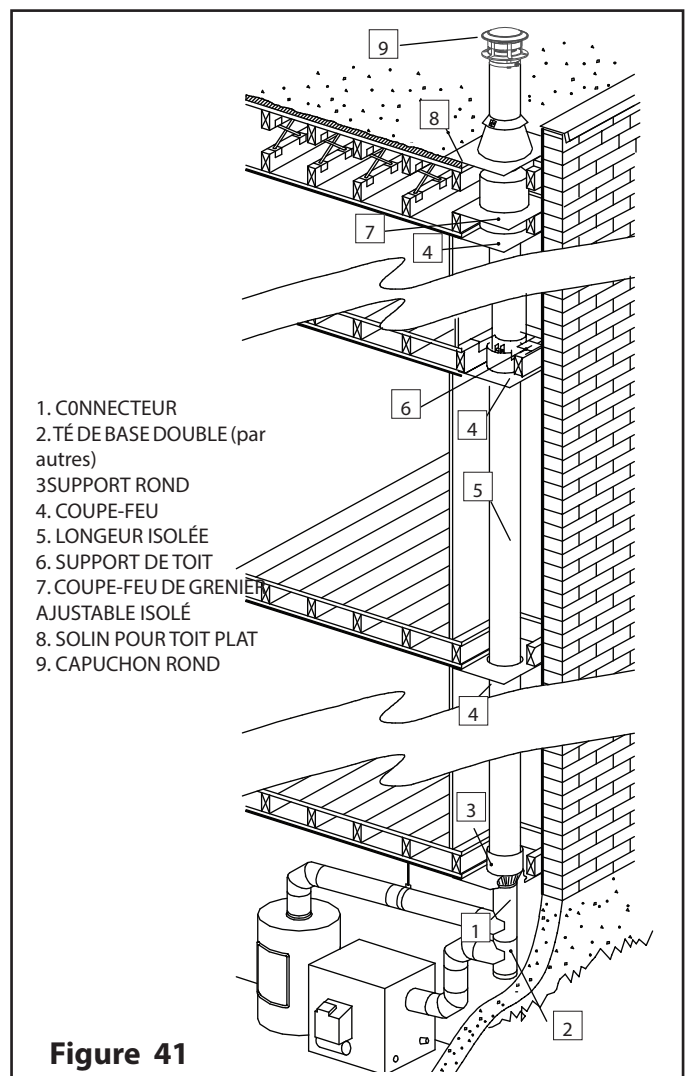

Figure 41

8 INSTALLATION INTÉRIEURE SUR FOURNAISE ET CHAUFFE-EAU

Étape 9. Placez le collet d'étanchéité du solin par-dessus la cheminée et le solin. Serrez-le avec le boulon fourni en veillant à ce que le joint soit correctement calfeutré (voir le **schéma 43**).

Étape 10: Installez le capuchon rond (CT) sur la cheminée (**Section 1**).

AVERTISSEMENT! Ne bloquer pas l'espace entre le solin et la cheminée, ceci doit être complètement ouvert pour but de ventilation.

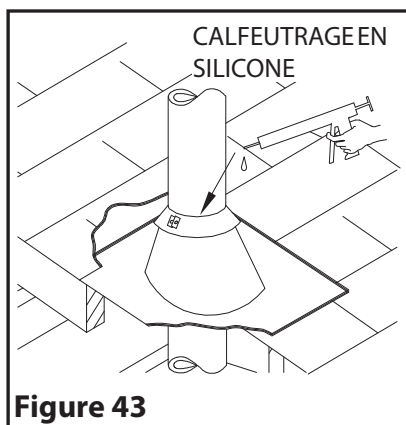
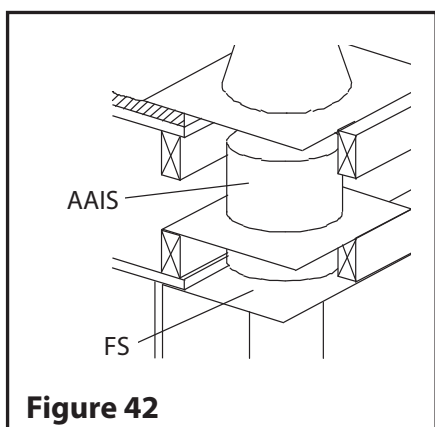

9 COMPOSANTES SPÉCIALISÉES

PLAQUE D'ANCRAGE (AP)

La plaque d'ancrage (AP) est utilisée sur un foyer préfabriqué, de maçonnerie ou une fournaise afin de fournir un raccord positif à la cheminée. Elle ne doit pas être en contact avec des matériaux combustibles, tels que plancher en bois.

Pour un foyer préfabriqué, suivez les instructions d'installation fournies avec le foyer préfabriqué concernant les exigences spécifiques pour la cheminée.

Une fois que l'appareil est installé, fixez la plaque d'ancrage (AP) sur le dessus avec des attaches appropriés. Voir **Figure 44**. Sécurisez la première section de cheminée sur la plaque d'ancrage avec 4 vis de métaux (fournies).

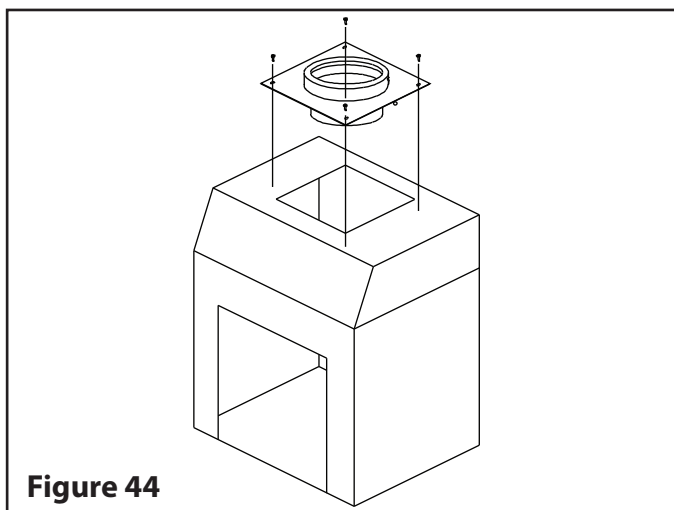
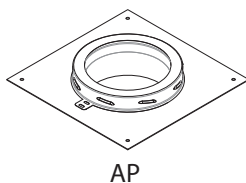

Figure 44

PLAQUE DE SUPPORT DE PLANCHER (FSP)

La plaque de support de plancher (FSP) peut être nécessaire comme support secondaire si la cheminée excède le support primaire. Voir la prise en charge maximal supportée au **tableau 1**.

Installez la plaque de support de plancher sur la surface préparée et fixez-la avec les attaches appropriées. Positionner le collier autour de la longueur de cheminée de façon à ce que la position finale soit sur la plaque. Serrer l'écrou et le boulon et fixer avec les vis fournies.

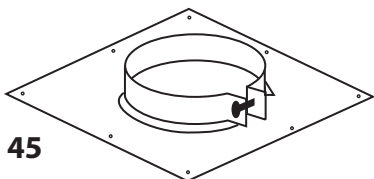

Figure 45

COUPE-FEU À ANGLE 30° ou 45° (Canada seulement)

Ceux-ci sont utilisés avec des foyers au bois préfabriqués qui ont été certifiés pour usage avec UltimatePlus.

COUPE-FEU À ANGLE ISOLÉ (WRIS30/WRIS45) a été conçu pour être utilisé lorsque la cheminée UltimatePlus est installée sur un foyer préfabriqué certifié traversant un mur à un certain angle (voir **Figure 38** et **Tableau 10**).

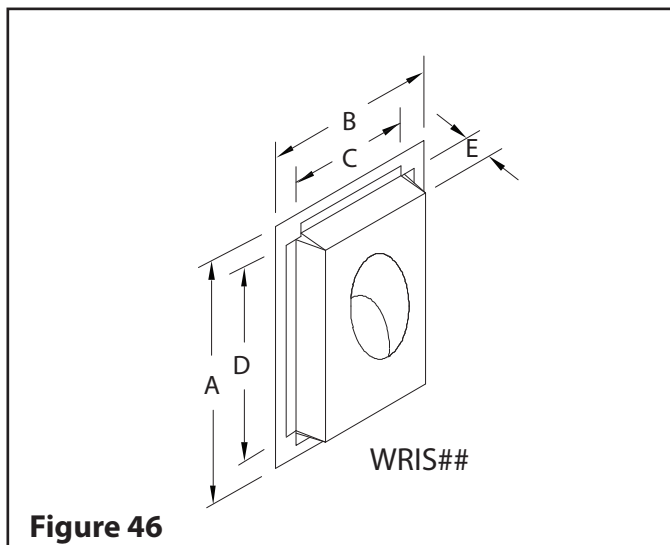

Figure 46

DM,	DIMENSION PAR MODÈL WRIS##					
	WRIS30			WRIS45 (CANADA SEULEMENT)		
	6 po	7 po	8 po	6 po	7 po	8 po
A	34-3/4	37-3/4	39-3/4	24-5/8	26-5/8	28
B	15-5/8	16-5/8	17-5/8	15-5/8	16-5/8	17-5/8
C	11-3/8	12-5/8	13-3/8	11-1/8	12-1/8	13-1/2
D	30-3/4	33-3/4	35-3/4	20-3/8	22-1/8	23-1/2
E	3	3	3	3	3	3

Tableau 10 - Vous référez à la Figure 46

COUPE-FEU RADIANT CARRÉ ISOLÉ (IPTS)

Le coupe-feu radiant isolé est utilisé lorsque la cheminée isolée traverse une ouverture de plafond en-dessous d'un grenier. Il convient aux applications à plafond plat, voûté, cathédral ou à plusieurs étages.

- Hauteur ajustable de 24 à 46 pouces
- La plaque de basse fonctionne comme coupe-feu
- Isolant de 12 po installé en usine
- Collet carré à rond sert de coupe-feu de grenier si nécessaire.

REMARQUE: L'espace d'air de 2 po autour de la cheminée ne peut être rempli d'un autre isolant ou matériau que celui fourni avec le coupe-feu radiant isolé. Ajouter d'autre type d'isolant dans cette espace peut causer un surchauffement des matériaux combustibles adjacents et causer le feu.

INSTRUCTIONS D'INSTALLATION

Étape 1. Découper et structurer une ouverture au plafond / toit selon le tableau 11 et **schéma 49**.

Étape 2. Définir la longueur de coupe-feu radiant requise. Hauteur maximale de 46 po.

Étape 3. Fixer l'extension sur le coupe-feu radiant à l'aide de 8 vis auto-taraudeuses fournies. Assurez-vous d'avoir un chevauchement de 2 po entre les deux parois.

Étape 4. Fixer l'assemblage coupe-feu radiant au toit à l'aide de 12 vis à bois #8 x 1 1/2 po (non fournies). Si le coupe-feu radiant dépasse le toit (toit à angle), le couper à ras avec le dessus du toit.

Étape 5. Glisser la cheminée isolée à travers du coupe-feu radiant jusqu'à ce qu'elle fasse contact avec la longueur en dessous. S'assurer que le joint est bien en place et installer une bride de sécurité. **REMARQUE :** La bride de sécurité ne passera pas par l'ouverture au bas de la boîte. Voir page 7 pour une méthode alternative de fixation du joint.

Étape 6. Enroulez l'isolant de 12 pouces autour de la cheminée et poussez-le (sans le compresser) jusqu'au fond du coupe-feu radiant.

Étape 7. Si le coupe-feu radiant se termine dans le grenier, installez le collet carré à rond sur le dessus de la du coupe-feu radiant (schéma 41). Cela évitera l'isolant de maison ou d'autres débris de s'infiltrer dans le coupe-feu radiant.

Étape 8. Les pare-vapeurs peut être attaché sur le périmètre du coupe-feu radiant en utilisant un ruban adhésif certifié ou avec un scellant, tout en respectant le dégagement minimal de 2 po avec la cheminée isolé.

Étape 9. Si désiré, l'espace entre la paroi extérieur de la cheminée isolée et l'ouverture rond dans le bas de la boîte du coupe-feu radiant peut être scellé en utilisant un silicone haute température d'au moins 600°F.

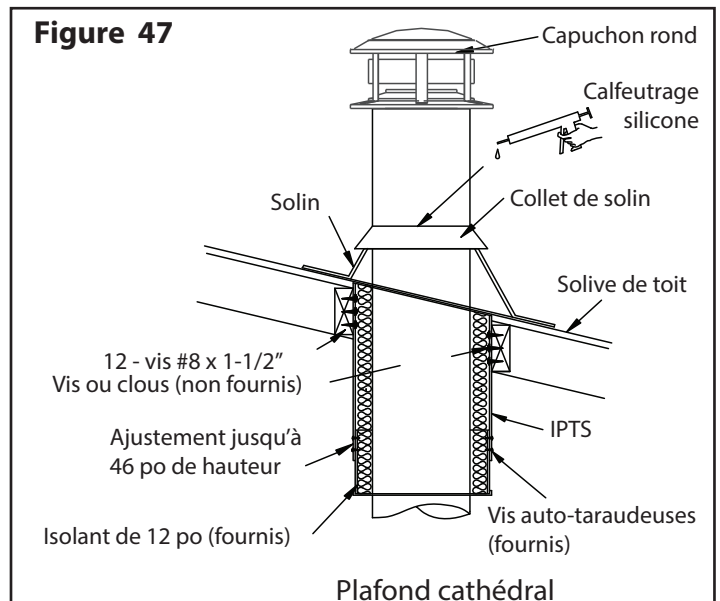
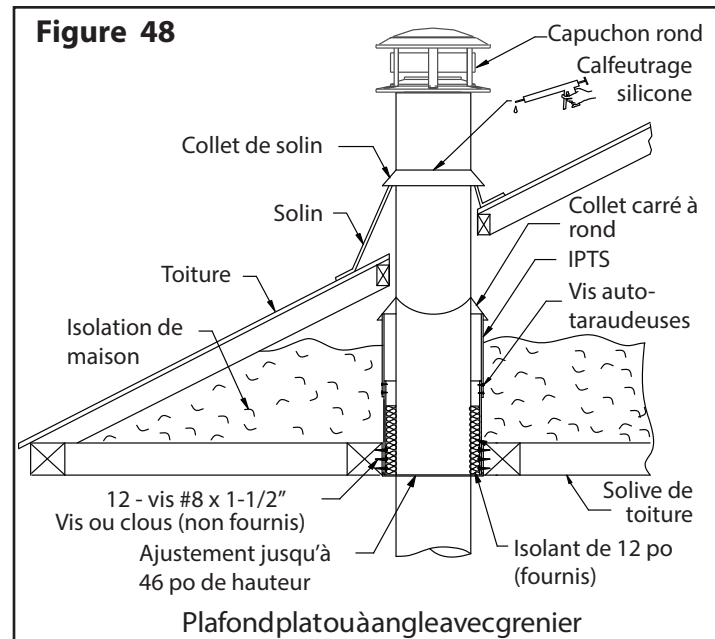
Figure 47**Figure 48**

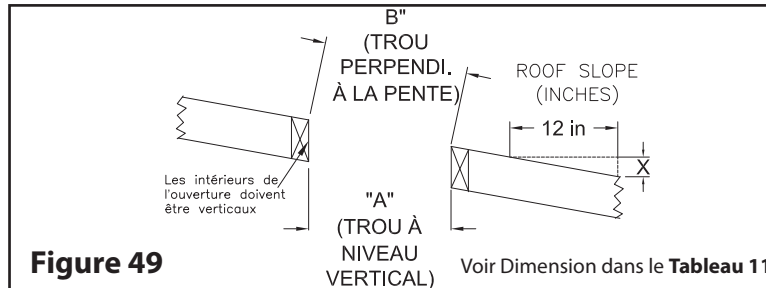

DIMENSION DU TROU TOIT EN PENTE POUR IPTS						
TAILLE DE CHEMINÉE	6 po		7 po		8 po	
	Dimension du trou					
PENTE DE TOIT X/12	A	B	A	B	A	B
0	12-1/8	12-1/8	13 1/8	13 1/8	14-1/8	14-1/8
2/12	12-1/8	12-1/4	13 1/8	13-1/4	14-1/8	14 3/8
4/12	12-1/8	12-3/4	13 1/8	13-7/8	14-1/8	14 7/8
6/12	12-1/8	13 1/2	13 1/8	14-5/8	14-1/8	15 3/4
8/12	12-1/8	14 5/8	13 1/8	15-3/4	14-1/8	17
10/12	12-1/8	15 3/4	13 1/8	17-1/8	14-1/8	18 3/8
12/12	12-1/8	17 1/8	13 1/8	18-1/2	14-1/8	20

Tableau 11

10 PIÈCES DE REMPLACEMENT DÉVIATION

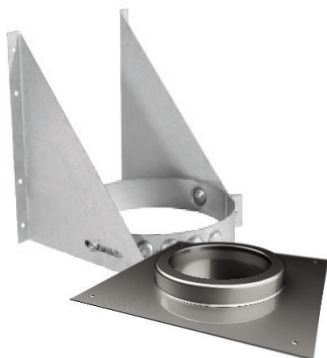

LONGUEURS ET COUDES

L8-3	LONGUEUR 8 PO
L12-3	LONGUEUR 12 PO
L18-3	LONGUEUR 18 PO
L24-3	LONGUEUR 24 PO
L36-3	LONGUEUR 36 PO
L48-3	LONGUEUR 48 PO
AL12-3	LONGUEUR AJUSTABLE 12 PO (avec bride de sécurité spéciale)
EL15-3	COUDE DE 15 DEGRÉS
EL30-3	COUDE DE 30 DEGRÉS
EL45-3	COUDE DE 45 DEGRÉS (SEULEMENT AU CANADA)

SUPPORTS

UWS	SUPPORT MURAL
RS	SUPPORT DE TOIT
AP	PLAQUE D'ANCRAGE
FSP	PLAQUE DE SUPPORT PLANCHER

COUPE-FEU ET RENFORTS

FS	COUPE-FEU
AFS30	COUPE-FEU À ANGLE - 30 DEGRÉS
AFS45	COUPE-FEU À ANGLE - 45 DEGRÉS (SEUL AU CANADA)
FRS	COUPE-FEU RADIANT
AAIS	PROTECTEUR DE GRENIER ISOLÉ AJUSTABLE
WRIS30	COUPE-FEU À ANGLE ISOLÉ - 30 DEGRÉS
ITPS	BOITE DE TRAVERSÉE ISOLÉE

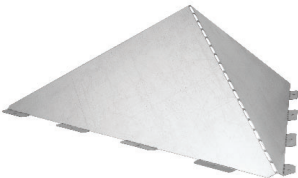

WRIS45	COUPE-FEU À ANGLE ISOLÉ - 45 DEGRÉS (SEUL AU CANADA)
RBK	ENSEMBLE D'HAUBANAGE DE TOIT
WB	BRIDE MURALE
GWB	BRIDE D'HAUBANAGE (CÂBLE NON INCLUS)
SOLINS VENTILÉS (COLLET DE SOLIN INCLUS)	
FRFR	SOLIN DE TOIT PLAT
ARF7R	SOLIN DE TOIT AJUSTABLE 1/12 -7/12
ARF12R	SOLIN DE TOIT AJUSTABLE 8/12 -12/12
ARF21R	SOLIN DE TOIT AJUSTABLE 12/12 -21/12
SC	COLLET DE SOLIN
USSA	DÉVIATEUR À NEIGE
AUTRES	
CT	CHAPEAU DE CHEMINÉE
USA	PARE-ÉTINCELLE UNIVERSELLE
ØTRLRS	COUPE FEU RADIANT RIGIDE TÉLESCOPIQUE
ØFLRS	COUPE FEU RADIANT FLEXIBLE
ØRSSC	CONNECTEUR DE SUPPORT RADIANT
ØRSFC	CONNECTEUR DE COUPE-FEU RADIANT
ØRSC	CONNECTEUR RADIANT
ØRSSAD	ADAPTATEUR RADIANT PIVOTANTE

Pour commander une pièce de rechange, veuillez vous adresser à votre détaillant ou distributeur le plus proche. Vous pouvez aussi contacter le service à la clientèle aux courriels suivant:

cscanada@selkirkcorp.com (Canada)

info@selkirkcorp.com (États-Unis), info@hartandcooley.com (États-Unis - Amerivent)

INFORMATION D'INSTALLATION

Laissez avec le propriétaire. Propriétaire: Gardez dans un endroit sécuritaire pour référence future.

MODÈLE DE CHEMINÉE: ULTIMATEPLUS 6-8

DIAMÈTRE DE CHEMINÉE: _____

HAUTEUR TOTALE: _____

CARBURANT: _____

INSTALLATION INTÉRIEUR INSTALLATION EXTÉRIEUR

UTILISER AVEC (Type D'APPAREIL) :

APPAREIL BRÛLANT DU BOIS

CHAUDIÈRE

FOURNAISE

FOYER PRÉFABRIQUÉ CERTIFIÉ

AUTRES (Spécifié) _____

LOCATION DE L'APPAREIL

SOUS-SOL

RÉ DE CHAUSSE

AUTRES (Spécifié) _____

DATE D'INSTALLATION: _____

ADRESSE D'INSTALLATION : _____

INFORMATION DU DÉTAILANT

NOM: _____

ADRESSE: _____

VILLE: _____

PROVINCE/ÉTAT: _____

INFORMATION DE L'INSTALLATEUR

NOM: _____

ADRESSE: _____

VILLE: _____

PROVINCE/ÉTAT: _____

**Selkirk Corporation**

4460 44th Street S.E., Suite F

Grand Rapids, MI 49512

Toll Free: 1.800.992.VENT (8368)

info@selkirkcorp.com

www.selkirkcorp.com

**Selkirk Canada Inc**

P.O. Box 526, Depot 1,

Hamilton, ON L8L 7X6

Toll Free: 1.888.SELKIRK (735.5475)

cscanada@selkirkcorp.com

www.selkirkcorp.ca

**Hart and Cooley LLC**

4460 44th Street S.E., Suite F

Grand Rapids, MI 49512

Toll Free: 1.800.423.4270

info@americanmetalproducts.com

www.amerivent.com

Fabricant réserve à tout droit d'apporter sans préavis des changements à la conception, aux matériaux, aux caractéristiques ou aux prix, ainsi que de supprimer des options de couleur, de style ou de produits. Pour obtenir de l'information sur les codes, consultez le distributeur de votre région.